

# MANUEL DE L'INSTALLATEUR

CUISINIÈRE À BOIS

Poêle à granulés









©2020 CADEL srl | All rights reserved - Tutti i diritti riservati

**KOOK 60 4.0- KOOK 67 4.0- KOOK 70 4.0**  
**KOOK 80 4.0- KOOK 87 4.0- KOOK 90 4.0**  
**SMART 60 - SMART 80**

## SOMMAIRE

<b>1</b>	<b>SYMBOLES DU MANUEL.....</b>	<b>2</b>
<b>2</b>	<b>EMBALLAGE, MANUTENTION ET POSITIONNEMENT .....</b>	<b>2</b>
2.1	EMBALLAGE .....	2
2.2	MANIPULATION DU POELE.....	2
<b>3</b>	<b>CONDUIT DES FUMÉES .....</b>	<b>3</b>
3.1	AVANT-PROPOS .....	3
3.2	CONDUIT DE FUMÉES .....	3
3.3	CARACTERISTIQUES TECHNIQUES.....	3
3.4	HAUTEUR-DEPRESSION .....	4
3.5	ENTRETIEN .....	4
3.6	CHEMINÉE.....	4
3.7	COMPOSANTS DE CHEMINÉE .....	5
3.8	PRISE D'AIR EXTÉRIEUR.....	6
3.9	AIR COMBURANT PRÉLEVÉ DIRECTEMENT DE L'EXTÉRIEUR.....	6
3.10	RACCORDEMENT AU CONDUIT DE FUMÉES.....	7
3.11	EXEMPLES D'INSTALLATION CORRECTE .....	8
<b>4</b>	<b>INSTALLATION.....</b>	<b>9</b>
4.1	AVANT-PROPOS .....	9
4.2	DIMENSIONS GÉNÉRALES .....	10
4.3	INSTALLATION GÉNÉRIQUE .....	14
4.4	RÉGLAGE DU NIVEAU (KOOK 60 4.0 - KOOK 70 4.0) ..	15
4.5	RÉGLAGE DU NIVEAU (KOOK 80 - KOOK 87 - KOOK 90 4.0).....	16
4.6	MONTAGE DE LA PORTE FEU AVEC OUVERTURE À GAUCHE (KOOK 60 4.0 - KOOK 67 4.0 - KOOK 70 4.0) .....	16
4.7	RACCORDEMENT ÉLECTRIQUE .....	18
4.8	DÉMONTAGE SOCLE INOX (KOOK 80 - KOOK 90 4.0) ....	19
4.9	MONTAGE PAROIS MÉTALLIQUES (KOOK E SMART)....	19
4.10	MONTAGE DES PIEDS SMART 60 - SMART 80.....	20
4.11	MONTAGE DES PAROIS EN FAÏENCE (KOOK 67 4.0 - KOOK 87).....	20
4.12	MONTAGE DE L'AVANT DU GROS TIROIR PORTE-BOIS (KOOK 87) .....	21
4.13	MONTAGE DU TUBE D'ÉVACUATION DE FUMÉES ...	21
<b>5</b>	<b>ENTRETIEN .....</b>	<b>22</b>
5.1	AVANT-PROPOS .....	22
5.2	NETTOYAGE DU PARCOURS DE FUMÉE (KOOK 60 4.0 - 70 4.0).....	22
5.3	NETTOYAGE DU PARCOURS DE FUMÉE (KOOK 80 - 87 - 90 4.0) (SMART 60 - 80).....	23
5.4	NETTOYAGE DU PARCOURS DE FUMÉE LATÉRAL ...	23
5.5	NETTOYAGE DE LES VENTILATEURS.....	23
5.6	REPLACEMENT DU VENTILATEUR.....	24
5.7	REPLACEMENT DES JOINTS.....	24
5.8	REPLACEMENT DE LA LAMPE DU FOUR .....	24
5.9	DOMMAGES DU FOYER (KOOK 60 4.0 - KOOK 67 4.0 - KOOK 70 4.0).....	25
5.10	DOMMAGES DU FOYER VALABLE JUSQU'EN 2020 (KOOK 80 - KOOK 87 - KOOK 90 4.0) .....	26
5.11	DOMMAGES DU FOYER (KOOK 80 - KOOK 87 - KOOK 90 4.0) VALABLE À PARTIR DE 2021.....	26
5.12	REPLACEMENT DU PLAN EN INOX.....	27
5.13	REPLACEMENT PORTE.....	27
<b>6</b>	<b>EN CAS D'ANOMALIES .....</b>	<b>28</b>
6.1	SOLUTION DES PROBLEMES.....	28
<b>7</b>	<b>DONNÉES TECHNIQUES .....</b>	<b>29</b>
7.1	SCHEMA ÉLECTRIQUE.....	29
<b>8</b>	<b>CARACTÉRISTIQUES.....</b>	<b>30</b>

# 1 SYMBOLES DU MANUEL

	<b>UTILISATEUR</b>
	<b>TECHNICIEN AGRÉÉ</b> (faisant allusion au Fabricant du poêle ou le Technicien Autorisé du Service d'Assistance Technique <b>EXCLUSIVEMENT</b> )
	<b>FUMISTE SPÉCIALISÉ</b>
	<b>ATTENTION:</b> <b>LIRE ATTENTIVEMENT LA NOTE</b>
	<b>ATTENTION:</b> <b>POSSIBILITÉ DE DANGER OU DE DOMMAGE IRRÉVERSIBLE</b>
	<b>VALABLE SELON LES NORMES EUROPÉENNES EN VIGUEUR</b> En absence de drapeaux, les informations s'appliquent partout
	<b>VALABLE SELON LES NORMES FRANÇAISES EN VIGUEUR</b> En absence de drapeaux, les informations s'appliquent partout

- Les icônes à côté de chaque paragraphe indiquent à qui s'adresse chaque sujet (Utilisateur final et/ou Technicien agréé et/ou fumiste spécialisé).
- Les symboles ATTENTION indiquent une note importante.

## 2 EMBALLAGE, MANUTENTION ET POSITIONNEMENT

### 2.1 EMBALLAGE

- L'emballage se compose d'une boîte en carton recyclable selon les normes RESY, d'inserts recyclables en EPS (polystyrène expansé) et d'une palette en bois.
- Tous les matériaux d'emballage peuvent être réutilisés pour un usage similaire ou éventuellement éliminés en tant que déchets solides urbains, dans le respect des normes en vigueur.
- Une fois l'emballage retiré, vérifier que le produit soit intact.

### 2.2 MANIPULATION DU POELE

Que le poêle soit emballé ou déballé, il est nécessaire d'observer les instructions suivantes pour la manipulation et le déplacement du poêle à partir de l'achat jusqu'à son utilisation et pour tout déplacement futur:

- manipuler le poêle avec des moyens adaptés en faisant attention aux normes en vigueur en matière de sécurité;
- ne pas retourner et/ou mettre sur le côté le poêle. Le maintenir en position verticale ou selon les dispositions du constructeur;
- si le poêle possède des parties en faïence, en pierre, en verre ou en matériaux délicats, manipuler l'ensemble avec extrême précaution.

Les opérations de manutention du poêle doivent être effectuées par 2 personnes. Pour faciliter cela, il est recommandé de réduire le poids en enlevant: la plaque, la porte coupe-feu, la porte du four, le tiroir de bois et les réfractaires du foyer (voir **ENTRETIEN** à pag. 23).

## 3 CONDUIT DES FUMÉES

### 3.1 AVANT-PROPOS

Ce chapitre Conduit de Fumées a été rédigé en collaboration avec Assocosma ([www.assocosma.org](http://www.assocosma.org)) et est tiré des normes européennes (EN 15287 - EN 13384 - EN 1856 - EN 1443) et NF DTU 24.1 - NF DTU 24.2.

Il fournit des indications sur la correcte réalisation du conduit des fumées mais ne doit en aucun cas remplacer les normes en vigueur dont le fabricant/installateur agréé doit être en possession.

### 3.2 CONDUIT DE FUMÉES



*Le conduit de fumée ou cheminée revêt une grande importance dans le bon fonctionnement d'une chaudière à combustibles solides à tirage forcé.*

- Il est donc essentiel que le conduit de fumée soit correctement construit et soit toujours efficace.
- Le conduit de fumée doit être simple avec des tubes en inox isolés ou rattaché à un conduit de fumée existant.
- Les deux solutions doivent avoir une porte de contrôle.

### 3.3 CARACTERISTIQUES TECHNIQUES

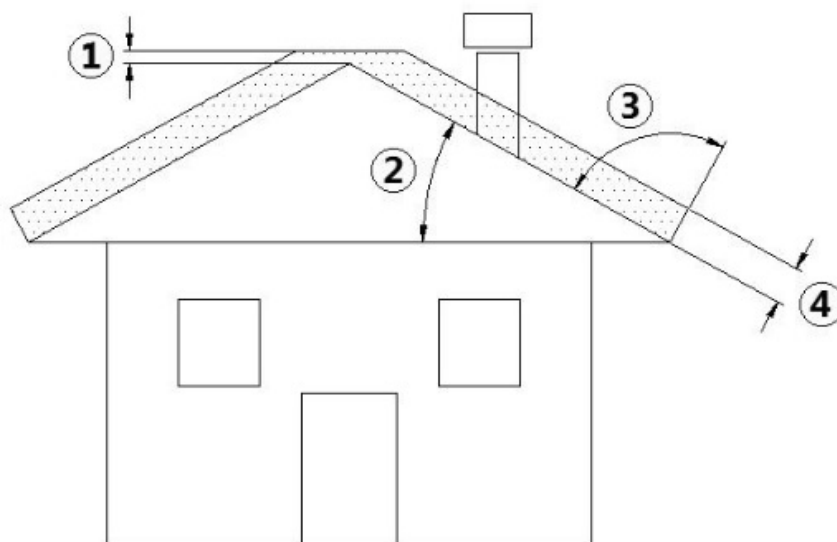

Fig. 1 - Toit en pente

LÉGENDE	Fig. 1
1	Hauteur au dessus du faitage = 0,5 mt
2	Inclinaison du toit $\geq 10^\circ$
3	$90^\circ$
4	Distance mesurée à $90^\circ$ à partir de la surface du toit = 1,3 mt

- Le conduit de fumées doit être étanche aux fumées.
- Il doit être droit sans point d'étranglement et doit être constitué de matériaux imperméables aux fumées et à la condensation, thermiquement isolés et aptes à résister dans le temps aux sollicitations mécaniques normales.



*L'extérieur doit être isolé afin d'éviter les phénomènes de condensation et réduire l'effet de refroidissement des fumées.*

- Il doit être tenue à distance de matériaux combustibles ou facilement inflammables grâce à un interstice d'air ou des matériaux isolants. Vérifier la distance conseillée par le fabricant de la cheminée.
- L'entrée du conduit doit se trouver dans la même pièce que l'appareil ou, tout au plus, dans une pièce voisine et avoir en dessous de l'entrée une chambre de récupération des solides et de la condensation dont la trappe d'accès métallique doit être étanche.
- La section interne du conduit de cheminée peut être ronde (c'est la meilleure) ou carrée et les côtes peuvent avoir un rayon minimum de 20 mm.

- La dimension de la section doit être de minimum Ø150 mm, ou maximum Ø240 mm.
- Faire vérifier l'efficacité du conduit de fumées par un ramoneur expert. Il pourrait être nécessaire de tuber le conduit à l'aide de matériau répondant aux normes en vigueur.
- L'évacuation des fumées doit passer entre le toit.
- Le conduit de cheminée doit être CE selon la norme EN 1443. Nous joignons un exemple de plaquette:

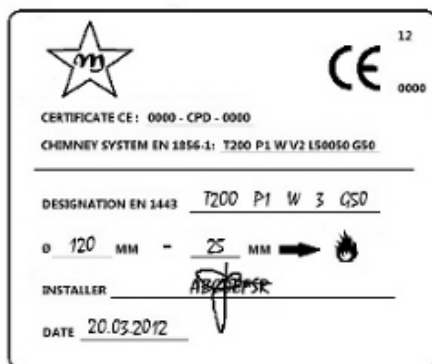

Fig. 2 - Exemple de plaquette

### 3.4 HAUTEUR-DEPRESSION

- La dépression (le tirage) d'un conduit de fumées dépend également de sa hauteur. Hauteur minimum 3,5 mètres.
- Les installations avec échappement postérieur rendent très difficile l'évacuation des fumées.
- Pour les installations avec échappement postérieur, nous recommandons des conduits de fumée arrondis en AISI 316 à double chambre isolée.
- Le canal de fumée horizontal reliant le tuyau et le conduit de fumée doit être court avec un maximum de 30 cm.
- Vérifier la dépression selon les valeurs reportées au paragraphe **CARACTÉRISTIQUES** a pag. 31.



*Toute responsabilité est déclinée en ce qui concerne le mauvais fonctionnement du poêle si cela est lié à l'utilisation d'un conduit de fumée mal dimensionné et installé d'une façon ne correspondant pas aux exigences requises.*

### 3.5 ENTRETIEN

- Les conduits d'évacuation des fumées (conduit de cheminée + raccord des fumées + sortie de toit) doivent toujours être propres, nettoyés et contrôlés par un ramoneur qualifié, en conformité avec les normes locales, selon les indications du fabricant de la cheminée et les directives de votre compagnie d'assurance.
- En cas de doutes, toujours appliquer les normes les plus restrictives.
- Il est nécessaire de faire contrôler et nettoyer le raccord des fumées et la cheminée par un ramoneur qualifié au moins une fois par an.
- Le ramoneur devra délivrer une déclaration écrite attestant la sécurité de l'installation.
- Le non nettoyage nuit à la sécurité.

### 3.6 CHEMINÉE

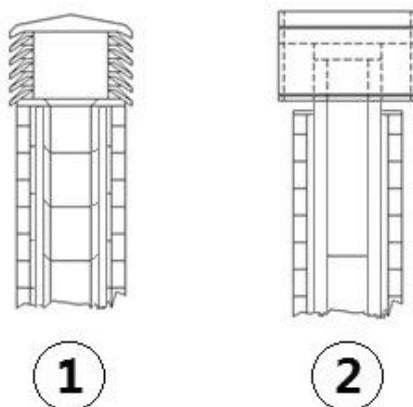
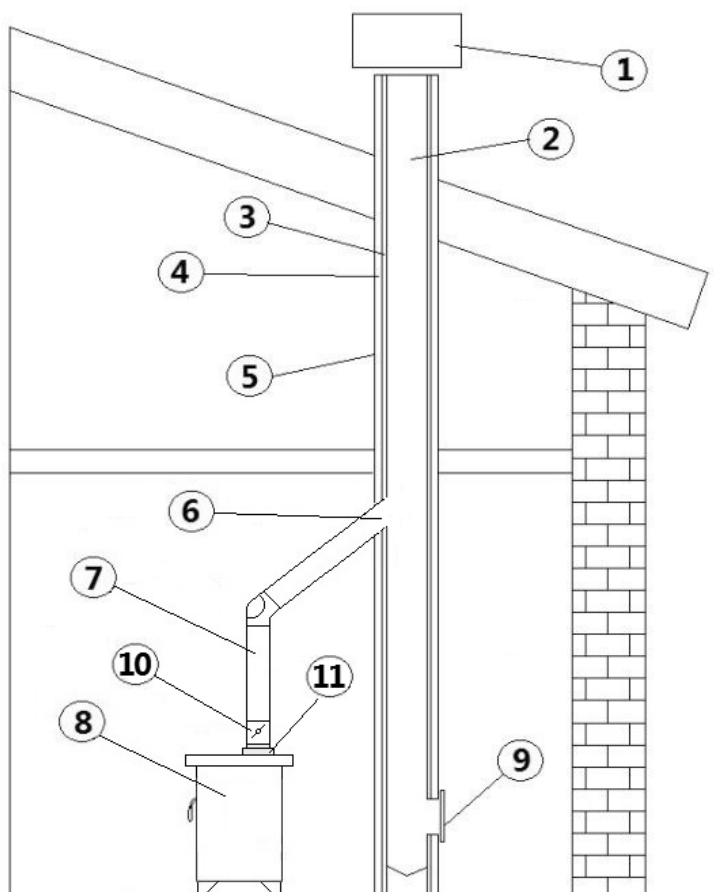

Fig. 3 - Cheminée anti vent

La cheminée joue un rôle important dans le bon fonctionnement de l'appareil de chauffage:

- Il est conseillé de choisir une cheminée de type anti vent, voir **Fig. 3**.
- L'aire des percages pour l'évacuation des fumées doit correspondre au double de l'aire du conduit de fumée et doit être conçue de manière à assurer l'évacuation des fumées, même en cas de vent.
- Elle doit empêcher l'entrée de la pluie, de la neige et d'éventuels animaux.
- La zone d'échappement dans l'atmosphère doit se trouver au-delà de la zone de reflux due à la forme du toit ou à des obstacles se trouvant à proximité (voir **CARACTERISTIQUES TECHNIQUES** a pag. 4).

### 3.7 COMPOSANTS DE CHEMINÉE



**Fig. 4 - Composant de cheminée**

<b>LÉGENDE</b>	<b>Fig. 4</b>
<b>1</b>	Cheminée
<b>2</b>	Voie d'écoulement
<b>3</b>	Conduit de fumées
<b>4</b>	Isolant thermique
<b>5</b>	Mur extérieur
<b>6</b>	Raccord de la cheminée
<b>7</b>	Raccord des fumées
<b>8</b>	Générateur de chaleur
<b>9</b>	Porte de contrôle
<b>10</b>	Damper
<b>11</b>	Tuyauterie d'échappe

### 3.8 PRISE D'AIR EXTÉRIEUR

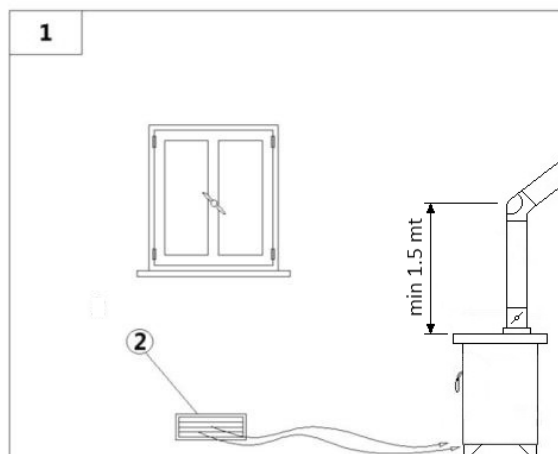

Fig. 5 - Directement depuis l'extérieur

LÉGENDE	Fig. 5
1	Local à aérer
2	Prise d'air extérieur

- Il est obligatoire de se munir d'un dispositif de renouvellement de l'air extérieur pour assurer le bien-être ambiant.
- L'afflux d'air entre l'extérieur et la pièce peut se produire directement, à travers une ouverture dans les murs extérieurs de la pièce (voir Fig. 5).
- La prise d'air doit avoir une surface nette totale de 100 cm<sup>2</sup> minimum: cette surface devra être augmentée si d'autres générateurs actifs sont présents dans la pièce (par exemple: ventilateur d'extraction d'air, hotte de cuisine, autres poêles, etc.). Ces appareils mettent en dépression l'environnement et peuvent donc causer des problèmes.
- Il est nécessaire de vérifier que, lorsque tous les appareils sont allumés, la chute de pression entre la pièce et l'extérieur ne dépasse pas la valeur de 4,0 Pa : si nécessaire, agrandir la prise d'air (EN 13384).
- La prise d'air devra être réalisée à une hauteur proche du sol avec une grille de protection externe anti-volatiles et qui ne devra pas être obstruée.
- La prise d'air n'est pas nécessaire dans le cas d'une installation étanche.

### 3.9 AIR COMBURANT PRÉLEVÉ DIRECTEMENT DE L'EXTÉRIEUR

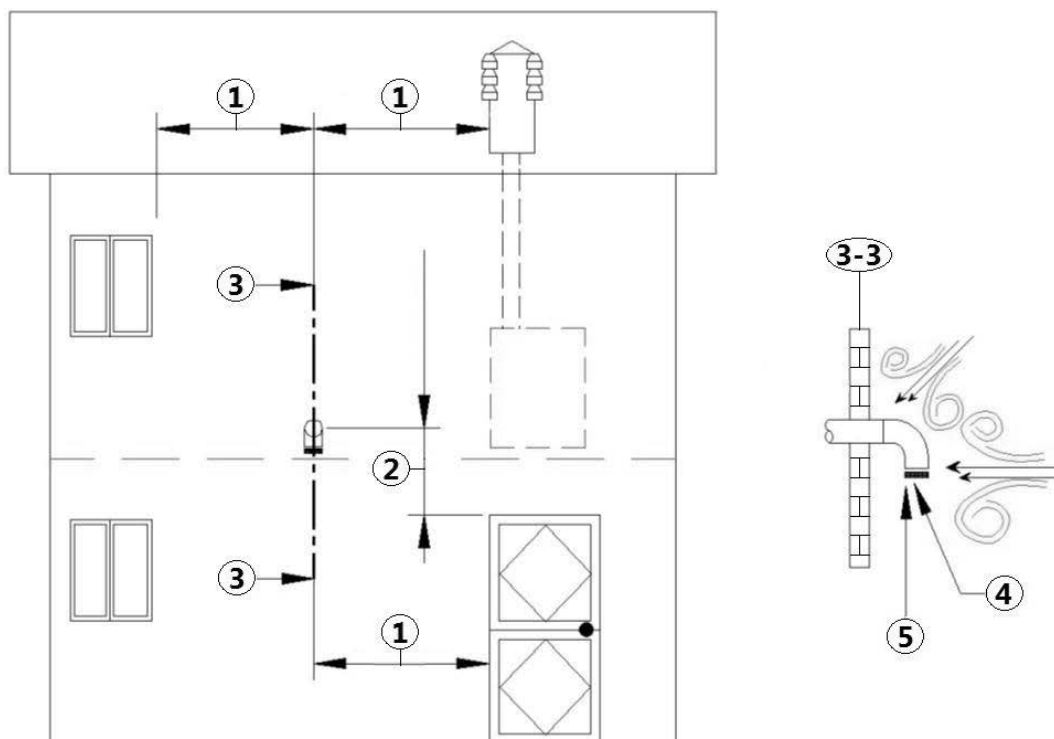

Fig. 6 - Air comburant

LÉGENDE	Fig. 6
1	≥ 1,5 mt
2	≥ 0,3 mt
3-3	Vue en section
4	Grille de protection
5	Entrée de la courbe

Sur tous nos poêles il est possible de prélever l'air de combustion directement depuis l'extérieur. Avec ce type d'installation la grille d'aération n'est plus nécessaire, éliminant ainsi les flux d'air froid qui compromettent l'efficacité de l'installation.

- Utiliser un tube d'un minimum de Ø80 mm et d'une longueur maximale de 2 mètres; pour le branchement voir sur l'arrière du poêle.
- Pendant l'installation il est nécessaire de vérifier les distances minimales nécessaires à la prise d'air comburant car (par exemple) une fenêtre ou une porte ouverte peuvent provoquer un courant d'air privant ainsi le poêle de l'air comburant nécessaire (voir schéma ci-dessus).
- Sur un mur extérieur, il est nécessaire d'installer un coude de 90° pour protéger l'afflux d'air comburant contre les effets du vent: tourner l'ouverture du coude vers le bas, voir **Fig. 6**.
- Placer sur le coude une grille anti-volatiles.



Vérifier auprès des autorités locales s'il existe des normes restrictives concernant la prise d'air comburant: si de telles normes existent, elles doivent être respectées.

### 3.10 RACCORDEMENT AU CONDUIT DE FUMÉES

Le poêle à bois fonctionne grâce à un tirage des fumées naturel, il est obligatoire de s'assurer que tous les conduits soient correctement réalisés selon la norme EN 1856-1, EN 1856-2 et la norme UNI/TS 11278 concernant le choix des matériaux. L'ensemble doit être réalisé par du personnel ou des entreprises spécialisées selon la norme NF DTU 24.1 et NF DTU 24.2.

- Le raccordement entre l'appareil et le conduit de fumée doit être court afin de favoriser le tirage et d'éviter la formation de condensation dans les tuyaux.
- Le diamètre du tuyau de fumée doit être égal ou supérieur à celui du tuyau d'évacuation.
- Certains modèles des poêles peuvent avoir une évacuation sur le côté et/ou à l'arrière. S'assurer que l'évacuation non utilisée soit fermée avec le bouchon fourni.

TYPE D'INSTALLATION	TUYAU Ø150 mm	TUYAU Ø240 mm
Longueur minimale verticale	1,5 mt	2 mt
Longueur maximale (avec 1 raccord)	6,5 mt	10 mt
Longueur maximale (avec 3 raccords)	4,5 mt	8 mt
Nombre maximum de raccords	3	3
Sections horizontales (pente minimale 3%)	2 mt	2 mt
Installation à des altitudes supérieures à 1200 mètres au niveau de la mer	NO	Obligatoire

- Pour les conduits de fumées utiliser un tuyau en tôle spéciale pour fumisterie.
- Il est interdit d'installer des tuyaux métalliques flexibles, en fibre-ciment ou en aluminium.
- Pour les déviations il est obligatoire de toujours utiliser un raccord (avec angle > 90°) avec un bouchon de contrôle permettant un nettoyage facile des tuyaux.
- Toujours s'assurer qu'après le nettoyage, les bouchons de contrôles soient refermés hermétiquement et que le joint soit en bon état.
- Il est interdit de raccorder plusieurs appareils au même conduit de fumées.
- Il est interdit de faire passer dans le même conduit les fumées d'évacuation provenant de hottes situées au-dessus.
- Il est interdit d'évacuer directement les produits de la combustion à l'extérieur et vers des espaces clos même à ciel ouvert.
- Il est interdit de raccorder d'autres appareils de tout type (poêles à bois, hottes, chaudières, etc.).
- Le conduit de fumée doit être à une distance minimale de 500 mm des éléments de construction inflammables ou sensibles à la chaleur.
- Le conduit de fumée doit être relié au raccord d'évacuation du poêle de manière fixe et étanche avec, si nécessaire, l'ajout d'une clé de poêle (voir **CARACTÉRISTIQUES a pag. 31**).

Es ist verboten, mehrere Holz-/Pelletgeräte (\*) oder Geräte anderer Typologien (Abzughauben usw.) am selben Schornstein anzuschließen.

(\*) vorbehaltlich nationaler Ausnahmegenehmigung (z. B. in Deutschland), nach der unter günstigen Bedingungen die Installation von mehr als einem Gerät zulässig ist; die von den einschlägigen, örtlich geltenden Normen/Gesetzgebungen vorgesehenen erforderlichen Eigenschaften von Produkt/Installation müssen jedenfalls genau berücksichtigt werden.

### 3.11 EXEMPLES D'INSTALLATION CORRECTE

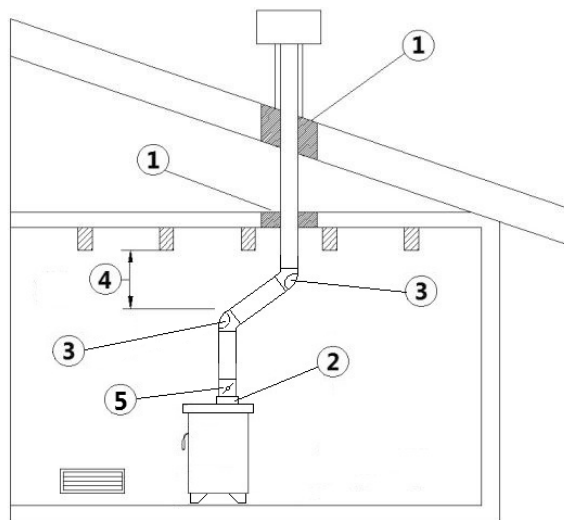

Fig. 7 - Exemple 1

LÉGENDE	Fig. 7
1	Isolant
2	Tuyauterie d'échappe
3	Bouchon de contrôle
4	Longueur minime de sécurité = 0,5 mt
5	Damper

- Installation du conduit de fumée d'un diamètre de Ø150 mm avec perçage d'un trou pour le passage du tuyau.

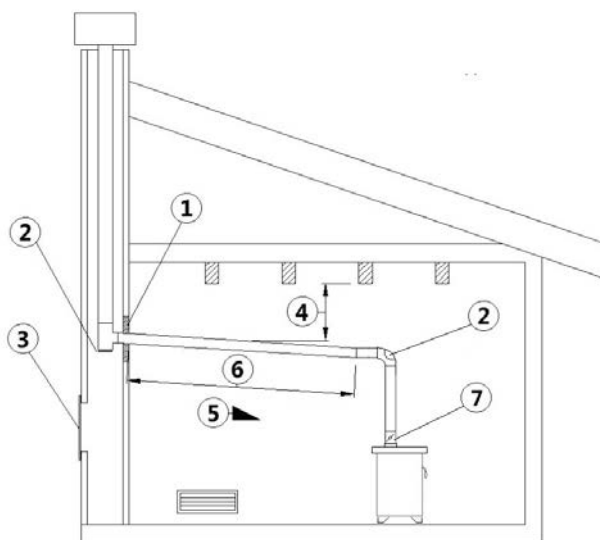
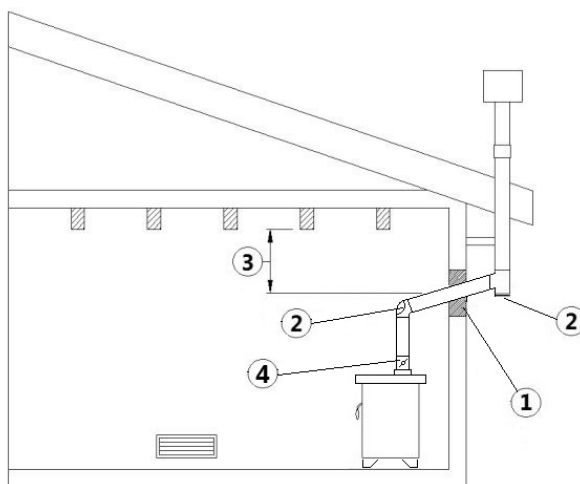

Fig. 8 - Exemple 2

LEGÈNDE	Fig. 8
1	Isolant
2	Bouchon de contrôle
3	Porte d'inspection
4	Longueur minime de sécurité = 0,5 mt
5	Inclinaison $\geq 3^\circ$
6	Longeur horizontale $\leq 1$ mt
7	Damper

- Vieux conduit de fumées, d'un diamètre de Ø150 mm minimum avec réalisation d'une porte extérieure pour le nettoyage de la cheminée.



**Fig. 9 - Exemple 3**

LÉGENDE	Fig. 9
1	Isolant
2	Bouchon de contrôle
3	Distance minimale de sécurité = 0,5 mt
4	Damper

- Conduit de fumées extérieur réalisé exclusivement avec des tuyaux en inox isolés, c'est-à-dire avec une double paroi d'un diamètre minimum de Ø150 mm: l'ensemble doit bien être fixé au mur. Avec cheminée anti-vent (voir **Fig. 3**).
- Système de canalisation avec raccords avec bouchon de contrôle que permettant un nettoyage facile sans le démontage des tuyaux.



*Vous devez vérifier avec le fabricant de la cheminée les distances de sécurité à respecter et le type de matériau isolant pour être utilisé (EN 13501 - EN 13063 - EN 1856 - EN 1806 - EN 15827).*

## 4 INSTALLATION

### 4.1 AVANT-PROPOS

- L'emplacement du montage doit être choisi en fonction de la pièce, de l'évacuation et du conduit de fumées. Vérifiez auprès des autorités locales l'existence de normes restrictives concernant la prise d'air comburant, la prise d'aération, le dispositif d'évacuation des fumées y compris le conduit de fumées et la cheminée.
- Le fabricant décline toute responsabilité en cas d'installations non conformes aux lois en vigueur, d'une mauvaise circulation de l'air, d'un branchement électrique non conforme aux normes et d'une utilisation non appropriée de l'appareil.
- L'installation doit être effectuée par un technicien agréé qui devra délivrer à l'acheteur une déclaration de conformité de l'installation et qui prendra l'entière responsabilité de l'installation définitive et du bon fonctionnement du produit.
- Vérifier l'existence de la prise d'air comburant.
- Vérifier une éventuelle présence d'autres poêles ou d'appareils qui mettent la pièce en dépression (voir **PRISE D'AIR EXTÉRIEUR pag. 7**).
- Vérifier, avec le poêle allumé, qu'il n'y ait pas dans la pièce de CO.
- Vérifier que la cheminée ait le tirage nécessaire.
- Vérifier que durant le trajet de la fumées, le tout soit effectué en sécurité (éventuelles pertes de fumées et distance des matériaux inflammables, etc.)
- L'installation de l'appareil doit permettre un nettoyage facile de ce dernier, des tuyaux d'évacuation des fumées et du conduit de fumées.
- L'installation doit également permettre un accès facile à la prise d'alimentation électrique (voir **RACCORDEMENT ÉLECTRIQUE a pag. 19**).
- L'installation du poêle dans les chambres, les salles de bain et douches, les pièces où du matériel combustible est entreposé est interdit.

- En aucun cas le poêle ne doit être installé dans des pièces l'exposant au contact de l'eau et de jets d'eau, car ils pourraient provoquer des brûlures et des court-circuits.
- Pour installer plusieurs appareils, il faut adapter les dimensions de la prise d'air extérieur (voir **PRISE D'AIR EXTÉRIEUR** a pag.7).
- Les dispositifs destinés à la cuisson des aliments, avec la hotte spécifique sans extracteur des vapeurs est possible uniquement dans les locaux de cuisine.
- Les appareils à gaz de type «C» et non de type «B» sont admis : se référer aux normes en vigueur dans le pays d'installation.
- L'appareil est adapté à l'installation sur conduit de fumée partagé.

## 4.2 DIMENSIONS GÉNÉRALES

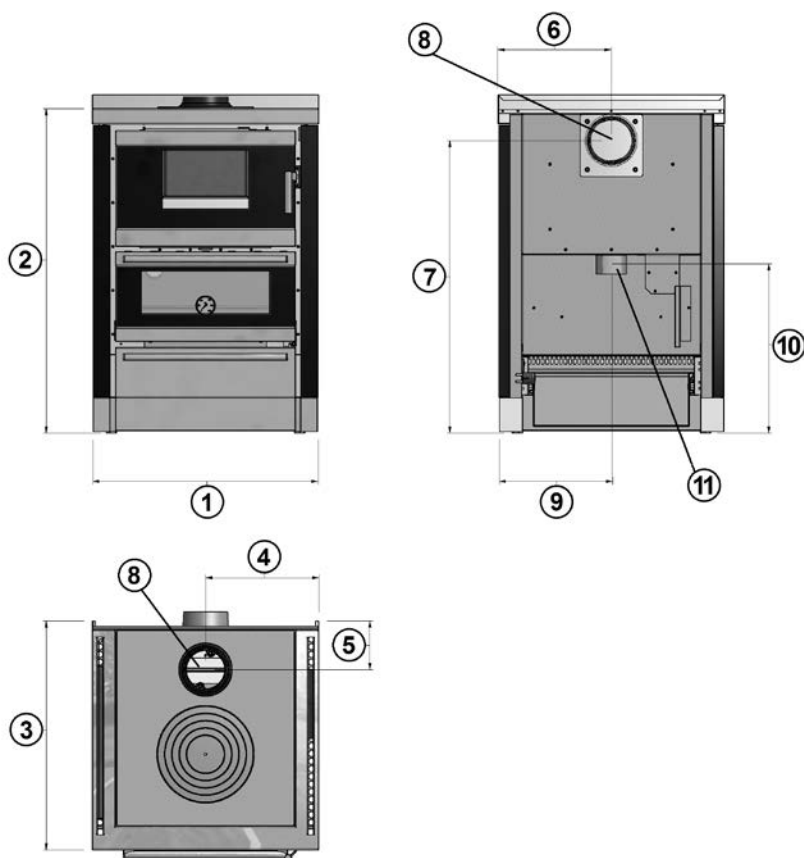

Fig. 10 - Dimensions générales: Kook 60 4.0 - Kook 67 4.0 - Kook 70 4.0

Le tableau suivant indique les différents modèles de poêle avec les cotes correspondantes (voir **Fig. 10**):

POS.	KOOK 60 4.0	KOOK 67 4.0	KOOK 70 4.0
1	59,5 cm	69,5 cm	69,5 cm
2	85/90 cm	86 cm	85/90 cm
3	60 cm	60 cm	60 cm
4	30 cm	35 cm	35 cm
5	12,7 cm	12,7 cm	12,7 cm
6	30 cm	35 cm	35 cm
7	75,5/80,5 cm	76,1 cm	75,5/80,5 cm
8	Tuyau d'évacuation d.14 cm	Tuyau d'évacuation d.14 cm	Tuyau d'évacuation d.14 cm
9	30 cm	35 cm	35 cm
10	41/46 cm	39,3 cm	41/46 cm
11	Prise d'air comburant d.8 cm	Prise d'air comburant d.8 cm	Prise d'air comburant d.8 cm

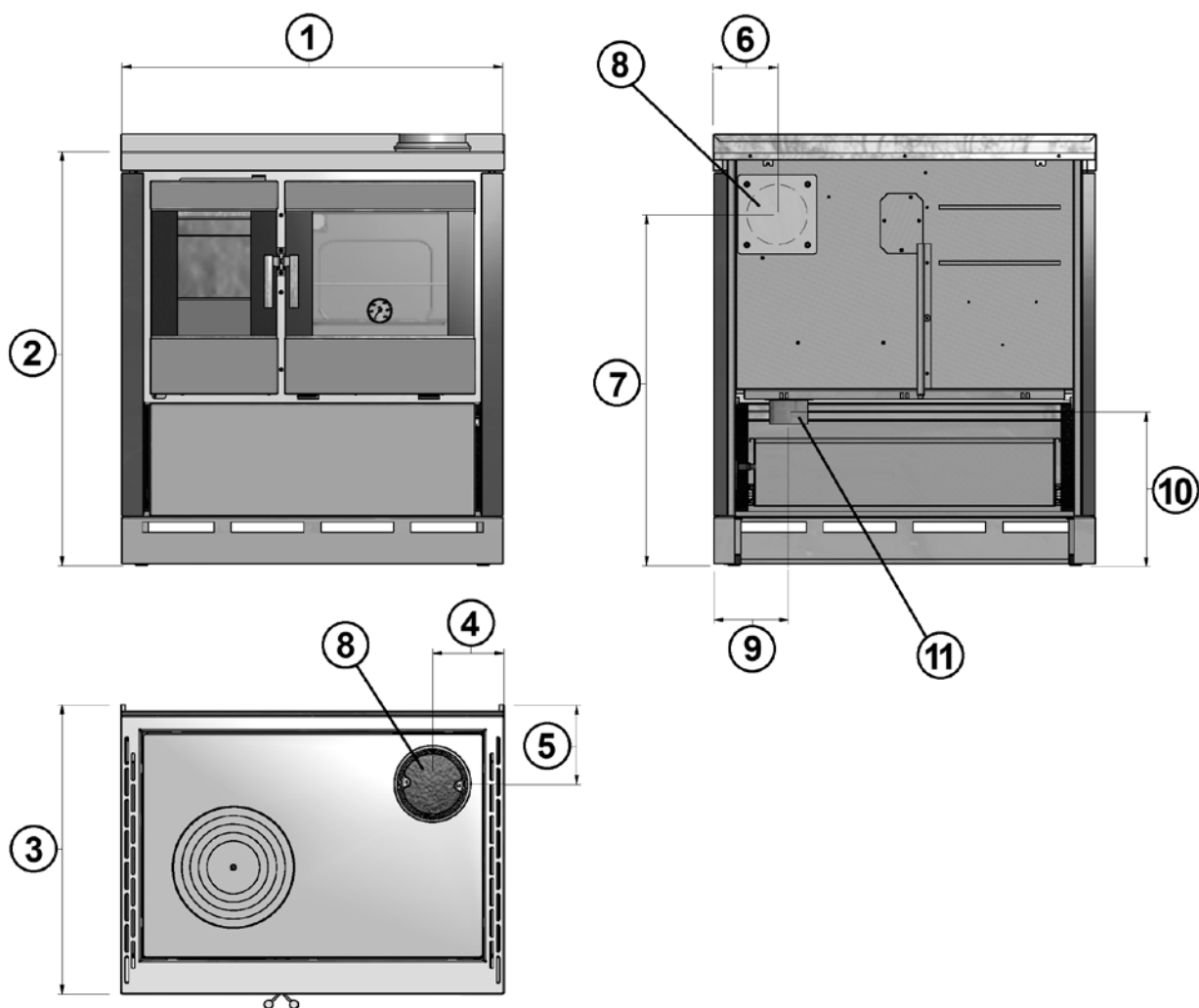

Fig. 11 - Dimensions générales: Kook 80 - Kook 87 - Kook 90 4.0

Le tableau suivant indique les différents modèles de poêle avec les cotes correspondantes (voir Fig. 11):

POS.	KOOK 80	KOOK 87	KOOK 90 4.0
1	79,5 cm	89,5 cm	89,5 cm
2	85,5 cm	85,2 cm	85,5 cm
3	60 cm	60 cm	60 cm
4	14,9 cm	19,9 cm	14,9 cm
5	16,4 cm	16,4 cm	16,4 cm
6	13,3 cm	18,3 cm	20 cm
7	72,8 cm	72,8 cm	72,8 cm
8	Tuyau d'évacuation d.14 cm	Tuyau d'évacuation d.14 cm	Tuyau d'évacuation d.14 cm
9	15,9 cm	20,8 cm	25,9 cm
10	32 cm	31,9 cm	32 cm
11	Prise d'air comburant d.8 cm	Prise d'air comburant d.8 cm	Prise d'air comburant d.8 cm

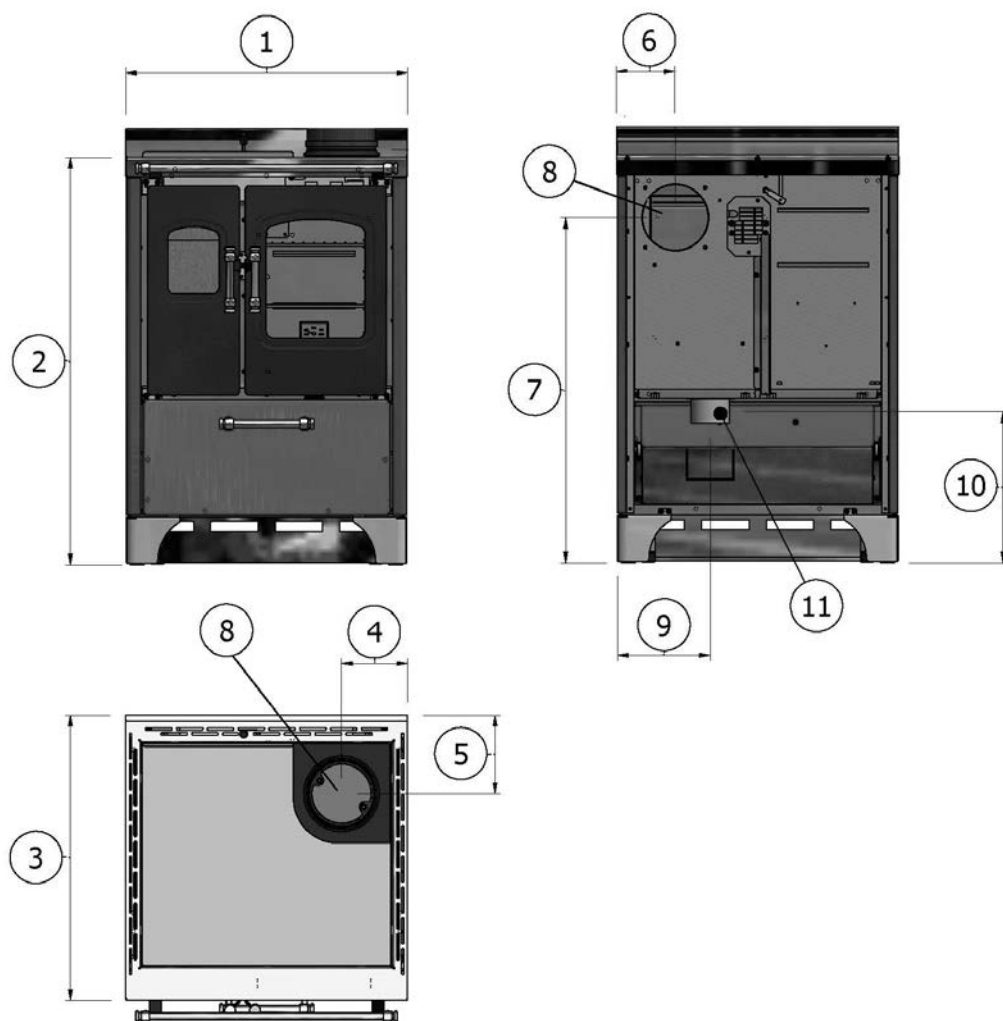

Fig. 12 - Dimensions générales: SMART 60

Le tableau suivant indique les différents modèles de poêle avec les cotes correspondantes (voir Fig. 12):

POS.	SMART 60	SMART 60V	SMART 60S	SMART 60VS
1	59,5 cm	59,5 cm	59,5 cm	59,5 cm
2	86 cm	86 cm	86 cm	86 cm
3	60 cm	60 cm	60 cm	60 cm
4	14 cm	14 cm	14 cm	14 cm
5	16,5 cm	16,5 cm	16,5 cm	16,5 cm
6	12,5 cm	12,5 cm	12,5 cm	12,5 cm
7	73 cm	73 cm	73 cm	73 cm
8	Tuyau d'évacuation d.14 cm	Tuyau d'évacuation d.14 cm	Tuyau d'évacuation d.14 cm	Tuyau d'évacuation d.14 cm
9	19,5 cm	19,5 cm	19,5 cm	19,5 cm
10	32 cm	32 cm	32 cm	32 cm
11	Prise d'air comburant d.8 cm	Prise d'air comburant d.8 cm	Prise d'air comburant d.8 cm	Prise d'air comburant d.8 cm

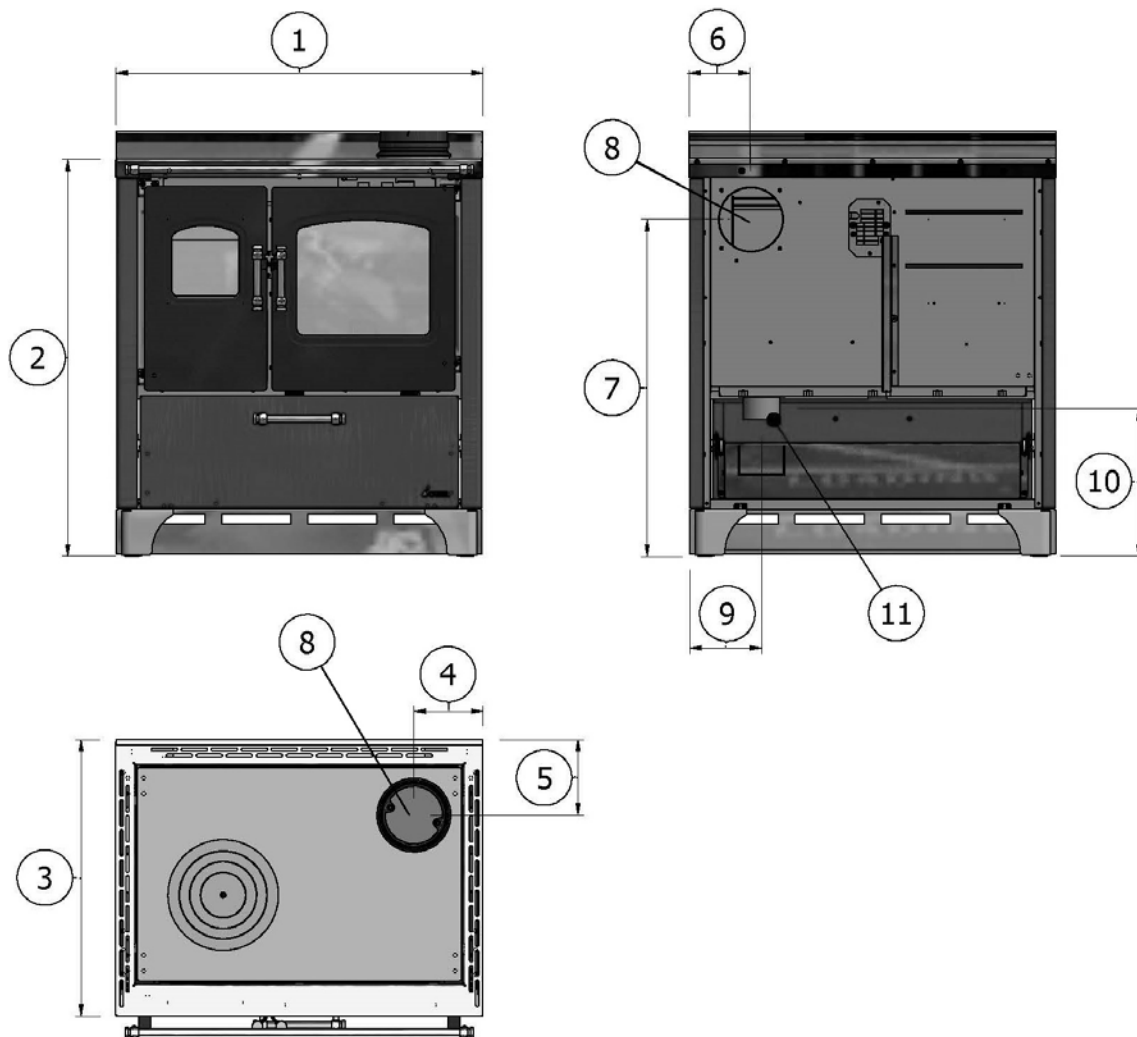

Fig. 13 - Dimensions générales: SMART 80

Le tableau suivant indique les différents modèles de poêle avec les cotes correspondantes (voir Fig. 13):

POS.	SMART 80	SMART 80V	SMART 80S	SMART 80VS
1	79,5 cm	79,5 cm	79,5 cm	79,5 cm
2	86 cm	86 cm	86 cm	86 cm
3	60 cm	60 cm	60 cm	60 cm
4	15 cm	15 cm	15 cm	15 cm
5	16,5 cm	16,5 cm	16,5 cm	16,5 cm
6	13,5 cm	13,5 cm	13,5 cm	13,5 cm
7	73 cm	73 cm	73 cm	73 cm
8	Tuyau d'évacuation d.14 cm	Tuyau d'évacuation d.14 cm	Tuyau d'évacuation d.14 cm	Tuyau d'évacuation d.14 cm
9	15,5 cm	15,5 cm	15,5 cm	15,5 cm
10	32 cm	32 cm	32 cm	32 cm
11	Prise d'air comburant d.8 cm	Prise d'air comburant d.8 cm	Prise d'air comburant d.8 cm	Prise d'air comburant d.8 cm

### 4.3 INSTALLATION GÉNÉRIQUE

- En fonction du modèle choisi, le poêle à bois peut être installé en un point isolé, près d'un mur ou encastré entre deux murs.

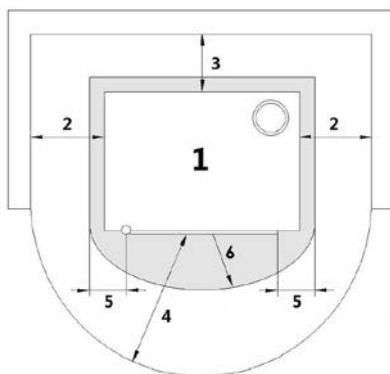

Fig. 14 - Installation générique

LÉGENDE	Fig. 14
1	Poêle
2	100 mm
3	100 mm
4	1000 mm
5	50 mm
6	300 mm

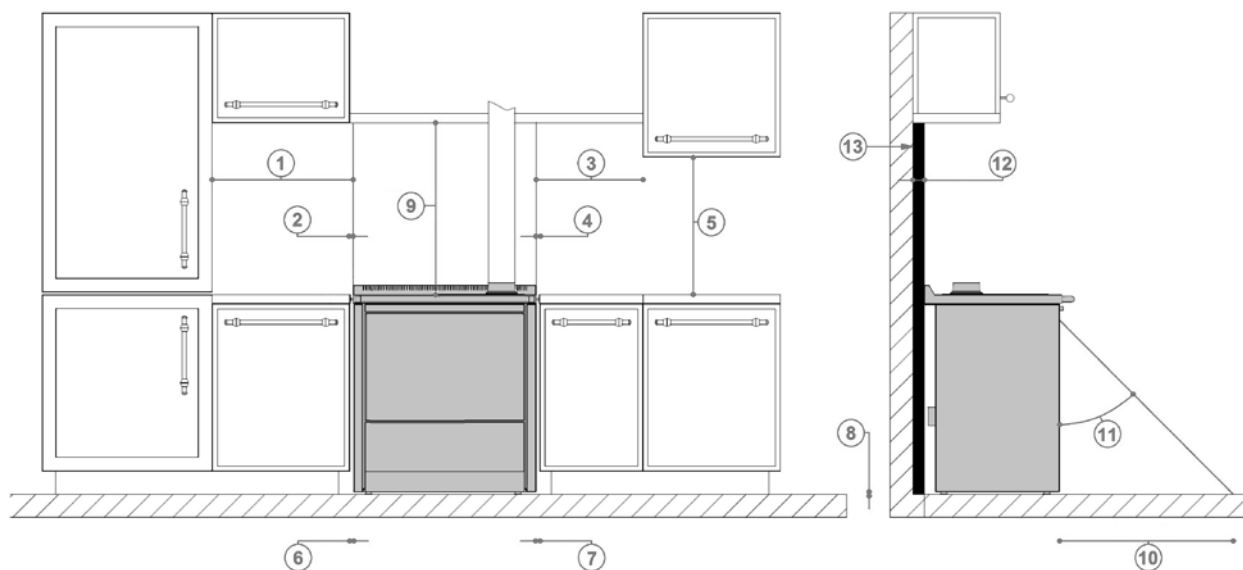

Fig. 15 - Installation à encastrement

LÉGENDE	Fig. 15
1	min. 600 mm
2	Distance d'air des meubles encastrés = 2,5 mm
3	min. 450 mm
4	Distance d'air des meubles encastrés = 2,5 mm
5	600 mm
6	Distance d'air des parois latérales sous la plaque de cuisson = 2,5 mm
7	Distance d'air des parois latérales sous la plaque de cuisson = 2,5 mm
8	Distance du sol inflammable = 0 mm
9	750 mm
10	Distance d'air frontal de matériel inflammable = 1000 mm
11	45°
12	Épaisseur matériau isolant pour paroi arrière inflammable = 40 mm
13	Matériau isolant

- Dans les normes de sécurité de feu il faut respecter les distances des objets inflammables ou sensibles à la chaleur (canapés, meubles, revêtements en bois etc...) selon **Fig. 14** et **Fig. 15**.
- Si il y a des objets inflammables (tentes, moquette, etc...), toutes ces distances doivent être augmentées de 1 mètre.
- En certains pays même les murs portants de maçonnerie sont considérés murs inflammables.
- Si le sol est constitué d'un matériau combustible, réaliser une protection (plaque en acier, matériau réfractaire, marbre...) en utilisant un matériau incombustible. Pour les dimensions de la protection, voir **Fig. 14** et **Fig. 15**.
- Contrôler que le plancher ait une tenue adéquate. Si la construction existante ne répond pas aux critères, il est nécessaire de prendre des mesures adéquates. (par exemple un répartiteur des charges).
- En cas d'utilisation de hottes à recirculation d'air, elles doivent être appropriées à l'emploi au-dessus d'un poêle et installées à une distance minimum de 75 cm.

#### 4.4 RÉGLAGE DU NIVEAU (KOOK 60 4.0 - KOOK 70 4.0)

Tous les poêles sont équipés de pieds réglables permettant d'assurer l'aplomb des appareils et, éventuellement, leur meilleure adaptation à l'encastrement.

- Retirer le gros tiroir (voir **Fig. 18**).
- Régler les pieds (voir **Fig. 16**).
- On peut également régler le profil du socle : desserrer les vis, faire descendre le profil et puis bloquer les vis à la hauteur souhaitée (voir **Fig. 17**).

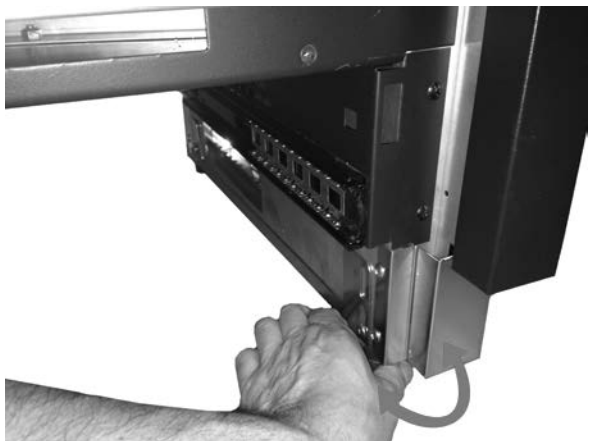

Fig. 16 - Réglage des pieds: Kook 60 4.0 - Kook 70 4.0

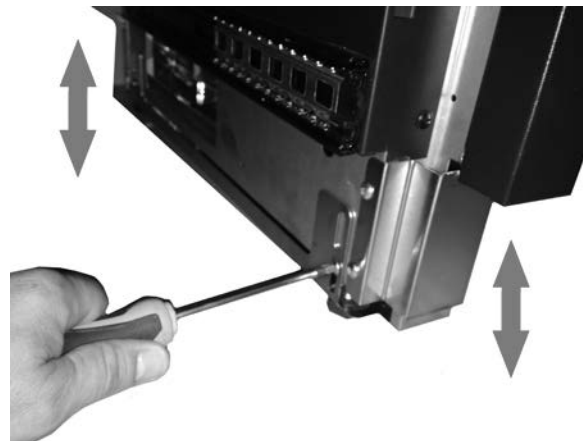

Fig. 17 - Réglage du profil du socle: Kook 60 4.0 - Kook 70 4.0

On peut aussi régler le socle du gros tiroir porte-bois, de façon à le mettre au même niveau que les sabots latéraux. Procéder comme suit:

- Dans la partie interne du gros tiroir (voir **Fig. 18**) il y a 3 trous avec, à l'intérieur 2 vis : enlever la vis inférieure et desserrer la vis supérieure (voir **Fig. 19**).
- Faire coulisser le profil du gros tiroir jusqu'à la même hauteur que les socles latéraux (voir **Fig. 20**).
- Remettre les vis.



Fig. 18 - Gros tiroir porte-bois



Fig. 19 - Ôter/desserrer les vis



Fig. 20 - Réglage du profil



Faire attention pour les modèles encastrés sur un plan en marbre. Pour extraire le poêle des meubles, baisser les pieds jusqu'à ce que le plan de cuisson se trouve en-dessous du niveau du plan en marbre, puis extraire l'appareil.

#### 4.5 RÉGLAGE DU NIVEAU (KOOK 80 - KOOK 87 - KOOK 90 4.0)

Tous les poêles sont équipés de pieds réglables permettant d'assurer l'aplomb des appareils et, éventuellement, leur meilleure adaptation à l'encastrement.

- Retirer le gros tiroir
- Régler les pieds (voir **Fig. 21**).



*Fig. 21 - Réglage des pieds: Kook 80 - Kook 87 - Kook 90 4.0*



*Faire attention pour les modèles encastrés sur un plan en marbre. Pour extraire le poêle des meubles, baisser les pieds jusqu'à ce que le plan de cuisson se trouve en-dessous du niveau du plan en marbre, puis extraire l'appareil.*

#### 4.6 MONTAGE DE LA PORTE FEU AVEC OUVERTURE À GAUCHE (KOOK 60 4.0 - KOOK 67 4.0 - KOOK 70 4.0)

Si nécessaire, il est possible d'inverser l'ouverture de la porte feu.



*Fig. 22 - Retirer les étriers*



*Fig. 23 - Retirer le goujon*



*Fig. 24 - Insérer le goujon au contraire*

- Retirer la porte feu (voir **REPLACEMENT PORTE** a pag. 28).
- Retirer les étriers de fixation en dévissant les 4 vis CH8 (voir **Fig. 22**).
- Retirer le goujon en laiton (voir **Fig. 23**) et le mettre dans le sens contraire (voir **Fig. 24**).



**Fig. 25 - Fixer l'étrier supérieur**



**Fig. 26 - Fixer l'étrier inférieur**

- Fixer les étriers à droite avec le 4 vis CH 8 (voir **Fig. 25** et **Fig. 26**).
- **NB: faire attention à la bonne position des étriers.**



**Fig. 27 - Retirer le support**

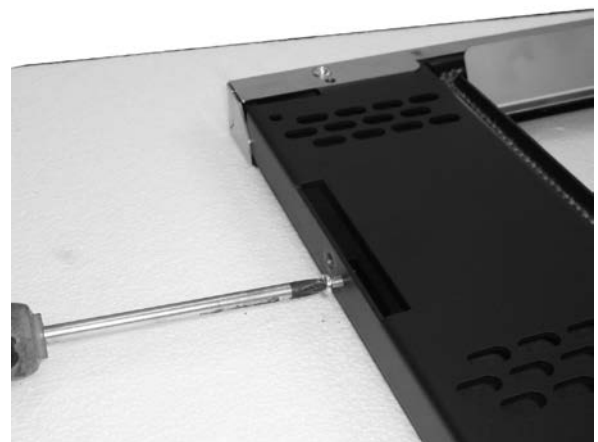

**Fig. 28 - Fixer le support**

- Dévisser le support goujon porte (voir **Fig. 27**) et le visser à nouveau sur le côté gauche de la cuisine (voir **Fig. 28**).

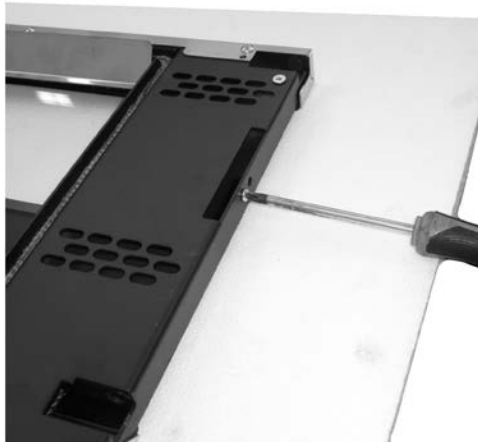

**Fig. 29 - Retirer la poignée**

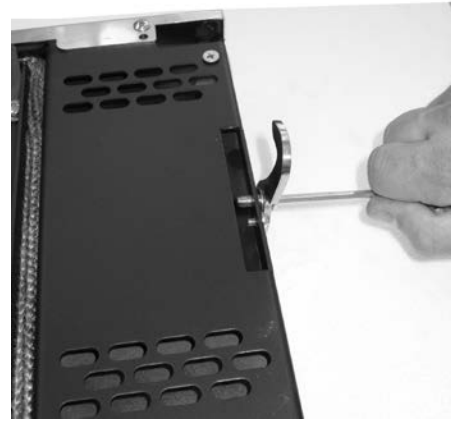

**Fig. 30 - Retirer la vis**

- Dévisser la poignée de la porte (voir **Fig. 29**) et la vis de blocage de la poignée (voir **Fig. 30**).



**Fig. 31 - Fixer la vis**



**Fig. 32 - Fixer la poignée**

- Visser la vis de blocage de la poignée (voir **Fig. 31**) et la poignée sur le côté opposé de la porte (voir **Fig. 32**).



**Fig. 33 - Fixer le goujon de blocage de la porte**



**Fig. 34 - Accrocher à nouveau la porte**

- Visser la butée de la porte (voir **Fig. 33**) et accrocher à nouveau la porte dans sa nouvelle position (voir **Fig. 34**).
- **NB: les vis retirées d'un côté doit être remises de l'autre côté (il ne doit pas y avoir d'orifices découverts dans le poêle).**

## 4.7 RACCORDEMENT ÉLECTRIQUE

Certains modèles de poêle à bois sont équipés de ventilation forcée et nécessitent donc un raccordement électrique.



*Important: l'appareil doit être installé par un technicien spécialisé!*

- Le branchement électrique s'effectue au moyen d'un câble avec fiche sur une prise électrique capable de supporter la charge et la tension de chaque modèle comme indiqué dans le tableau des données techniques.
- La fiche doit être facilement accessible quand l'appareil est installé.



*Le câble ne doit jamais être en contact avec le tuyau d'évacuation des fumées et avec toute autre partie chaude du poêle.*

- S'assurer que le réseau électrique dispose d'une mise à terre suffisante: si celle-ci est inexistante ou insuffisante, procéder à sa réalisation selon les normes en vigueur.
- Ne pas utiliser de rallonge.
- Si le câble d'alimentation est abîmé, il doit être remplacé par un technicien agréé.
- Quand vous n'utilisez pas le poêle, débranchez-le.

## 4.8 DÉMONTAGE SOCLE INOX (KOOK 80 - KOOK 90 4.0)

En cas d'installation entre les meubles, il est recommandé de retirer le socle en inox droit et gauche.

- Dévisser les vis sur le socle droit et gauche (voir **Fig. 35**);
- Retirer le socle droit et gauche (voir **Fig. 36**).



*Fig. 35 - Dévisser les vis*



*Fig. 36 - Retrait du socle*

Il est possible de retirer le socle frontal pour le remplacer par celui qui est fourni avec les meubles de cuisine.

- Dévisser les vis sur le socle frontal (voir **Fig. 37**).
- Retirer le socle (voir **Fig. 38**).

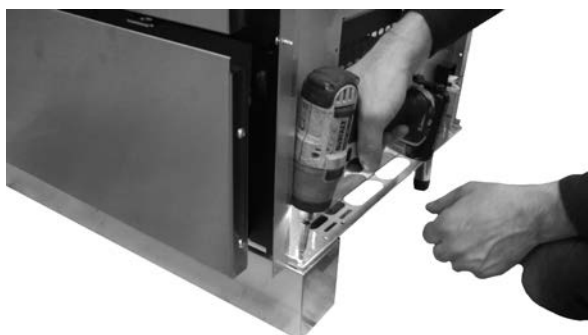

*Fig. 37 - Dévisser les vis*

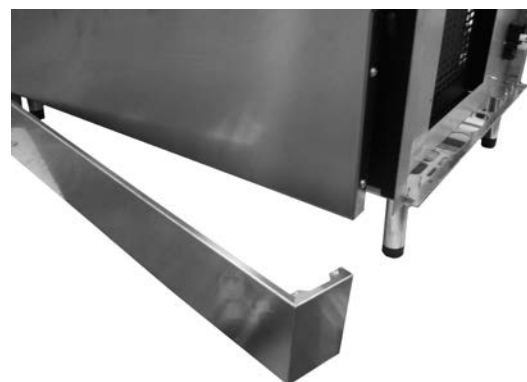

*Fig. 38 - Retrait du socle*

## 4.9 MONTAGE PAROIS MÉTALLIQUES (KOOK E SMART)

- Accrocher la paroi avant en correspondance avec les vis (voir **Fig. 39**).
- Visser les vis postérieures (voir **Fig. 40**).



**Fig. 39 - Accrocher les parois sur 2 vis**



**Fig. 40 - Fixer les parois sur 3 vis**

#### 4.10 MONTAGE DES PIEDS SMART 60 - SMART 80

Le montage des pieds (réf. 5020005) est optionnel :

- Visser les vis **Fig. 41 Fig. 42**



**Fig. 41 - Montage des pieds 1**

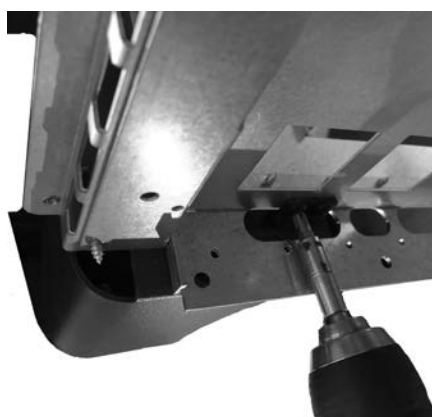

**Fig. 42 - Montage des pieds 2**



**Fig. 43 - Montage des pieds 3**

#### 4.11 MONTAGE DES PAROIS EN FAÏENCE (KOOK 67 4.0 - KOOK 87)

- Visser les vis M4 aux faïences, en les laissant dépasser de 2 mm (voir **Fig. 44**).
- Positionner les faïences sur le côté du poêle (voir **Fig. 45**).
- Coincer les vis des faïences dans les logements prévus à cet effet (voir **Fig. 46**).

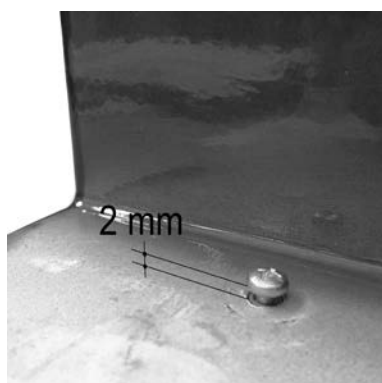

**Fig. 44 - Fixer les vis sur les faïences**



**Fig. 45 - Placer les faïences**

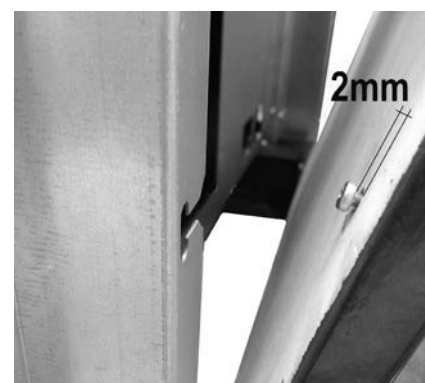

**Fig. 46 - Accrocher les faïences**

## 4.12 MONTAGE DE L'AVANT DU GROS TIROIR PORTE-BOIS (KOOK 87)

- Extraire le gros tiroir porte-bois.
- Fixer avec les vis, l'avant coloré du gros tiroir (voir **Fig. 47**).
- Positionner la poignée sur le panneau avant (voir **Fig. 48**) et fixer les vis de l'intérieur du gros tiroir (voir **Fig. 49**).

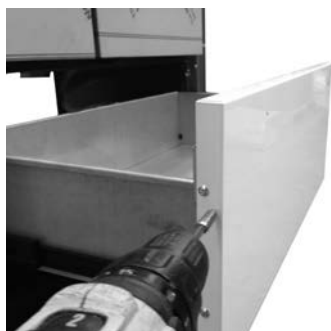

Fig. 47 - Fixer le profil



Fig. 48 - Positionner la poignée



Fig. 49 - Fixer la poignée

## 4.13 MONTAGE DU TUBE D'ÉVACUATION DE FUMÉES

Toutes les cuisines ont la possibilité d'évacuer les fumées par le dessus ou par l'arrière.

- **Montage échappement fumées supérieur:**
  - Visser les vis et les crochets de verrouillage au tuyau d'évacuation (voir **Fig. 50**).
  - Visser les vis des deux crochets de verrouillage à l'intérieur du plan de cuisson (voir **Fig. 51**).



Fig. 50 - Visser les vis à l'aide du crochet de verrouillage



Fig. 51 - Fixer le tuyau

- **Montage échappement fumées postérieur:**
  - Retirer le bouchon postérieur (voir **Fig. 52**) et revisser les 4 vis.
  - Mettre le tuyau (voir **Fig. 53**) et visser les vis des deux crochets de verrouillage (voir **Fig. 54**).



Fig. 52 - Retrait du bouchon



Fig. 53 - Mettre le tuyau



Fig. 54 - Visser les vis

- S'assurer que l'orifice supérieur de la table de cuisson soit fermé avec le bouchon fourni (voir **Fig. 55**).



Fig. 55 - Bouchon



*Avec l'évacuation des fumées postérieure, la phase d'allumage sera difficile par rapport à une évacuation supérieure. On recommande un conduit de fumée arrondi avec des parois en inox isolée.*

- Le canal de fumée horizontal reliant le tuyau et le conduit de fumée doit être court avec un maximum de 30 cm.

## 5 ENTRETIEN

### 5.1 AVANT-PROPOS

Pour une longue durée de vie du poêle, le nettoyer régulièrement comme indiqué dans les paragraphes reportés ci-dessous.

- Les conduits d'évacuation des fumées (conduit de cheminée + conduit de fumée + cheminée) doivent toujours être propres, nettoyés et contrôlés par un ramoneur qualifié, en conformité avec les normes locales, selon les indications du fabricant de la cheminée et les directives de votre compagnie d'assurance.
- En cas d'absence de normes locales et de directives de votre compagnie d'assurance, il est nécessaire d'effectuer nettoyage du conduit de cheminée, du conduit de fumée et de la cheminée au moins une fois par an.
- Au moins une fois par an, il est nécessaire de faire nettoyer la chambre de combustion, de vérifier les joints, de nettoyer les moteurs et les ventilateurs et de contrôler la carte électrique.



*Toutes ces opérations doivent être programmées à temps avec le service Technique d'assistance agréé.*

- Après une longue période de non-utilisation, avant d'allumer le poêle, contrôler que le système d'évacuation des fumées ne soit pas obstrué.
- Si le poêle est utilisé de manière continue et intense, toute l'installation (y compris la cheminée) doit être nettoyée et contrôlée à une fréquence plus importante.
- Pour un éventuel échange des parties endommagées, demander une pièce de détachée d'origine à votre Revendeur Agréé.

### 5.2 NETTOYAGE DU PARCOURS DE FUMÉE (KOOK 60 4.0 - 70 4.0)

Nettoyer annuellement (et, si nécessaire mensuellement) l'intérieur du circuit de circulation des fumées du four.



Fig. 56 - Levier de blocage



Fig. 57 - Retrait de la porte du four

- Ouvrir la porte du four et tourner le levier de blocage (voir **Fig. 56**).
- Enlever la porte du four complète (voir **Fig. 57**).
- Puis procéder aux nettoyages, comme reporté dans **NETTOYAGE DU PARCOURS DE FUMÉE (KOOK 80 - 87 - 90 4.0) (SMART 60 - 80) a pag. 24**.

### 5.3 NETTOYAGE DU PARCOURS DE FUMÉE (KOOK 80 - 87 - 90 4.0) (SMART 60 - 80)

Nettoyer annuellement (et, si nécessaire mensuellement) l'intérieur du circuit de circulation des fumées du four.



**Fig. 58 - Retirer les vis**

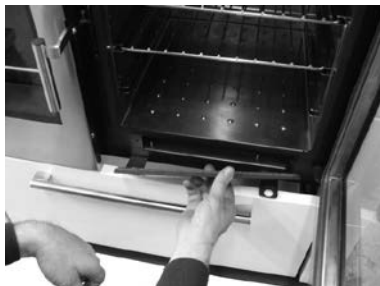

**Fig. 59 - Retirer le bouchon**

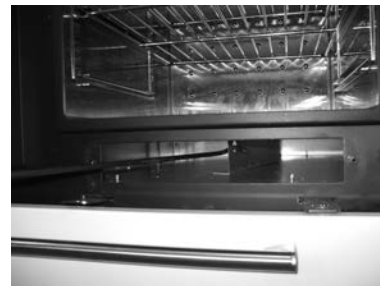

**Fig. 60 - Tourner la vanne**

- Ouvrir le bouchon de nettoyage sous le four en dévissant les deux vis avec une clé CH 8 ( voir **Fig. 58** et **Fig. 59**).
- Tourner la vanne sous le four de 90° en utilisant le tisonnier (voir **Fig. 60**).
- Racler et aspirer les résidus de combustion présents sur le fond de la chaudière.



*Une fois le nettoyage terminé, TOUJOURS remettre le bouchon dans sa position initiale!*

### 5.4 NETTOYAGE DU PARCOURS DE FUMÉE LATÉRAL

Nettoyer annuellement (et, si nécessaire mensuellement) l'intérieur du circuit de circulation des fumées du four.

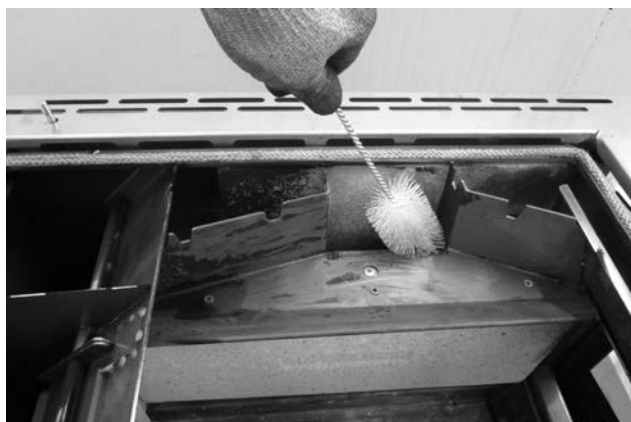

**Fig. 61 - Nettoyage avec une brosse**

- Nettoyer avec une brosse fournie dans l'équipement les passages de la fumée latéraux (voir **Fig. 61**).

### 5.5 NETTOYAGE DE LES VENTILATEURS

Pour les modèles équipés la ventilation, chaque année, nettoyer le ventilateur ambiant en enlevant la cendre ou la poussière qui pourraient causer un déséquilibre des pales et un bruit accru.

Pour nettoyer le ventilateur, procéder de la manière suivante :

- Débrancher la fiche du courant.
- Retirer le tiroir (voir **Fig. 62**).
- Ôter les vis des carters qui contiennent les ventilateurs (voir **Fig. 63**).

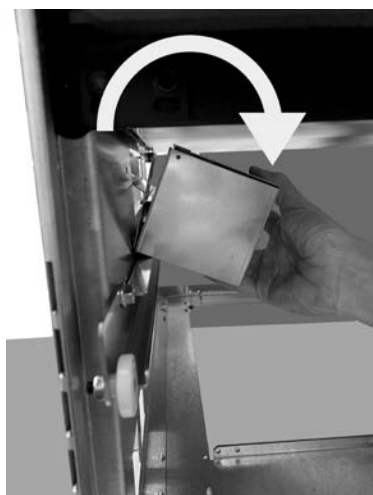

**Fig. 62 - Retirer le tiroir**

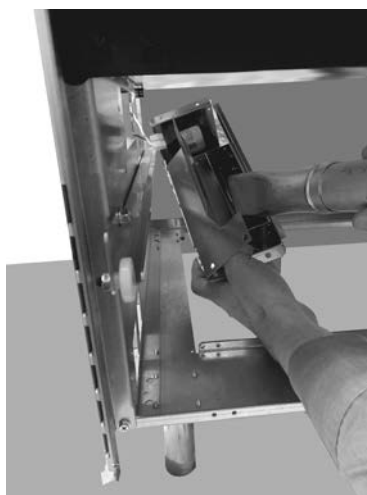

**Fig. 63 - Enlever les vis**

- Décrocher le carter et tourner l'ensemble comme sur la photo (voir **Fig. 64**).
- Aspirer les cendres et la poussière qui se sont accumulées dans le ventilateur (voir **Fig. 65**).
- Remettre l'ensemble en place.



**Fig. 64 - Retirer le ventilateur**



**Fig. 65 - Aspirer cendres et poussières**

## 5.6 REMPLACEMENT DU VENTILATEUR

Pour remplacer le moto-ventilateur, procéder de la manière suivante:

- Débrancher la fiche du courant.
- Retirer les parois latérales (voir le chapitre à ce propos).
- Débrancher les cosses faston et dévisser les vis du moto-ventilateur en panne.
- Remplacer le ventilateur et effectuer l'opération inverse.

## 5.7 REMPLACEMENT DES JOINTS

Si les joints de la porte à feu e la porte du four se détériorent, il est nécessaire de les faire remplacer par un technicien agréé afin de garantir le bon fonctionnement du poêle.

## 5.8 REMPLACEMENT DE LA LAMPE DU FOUR

Certains modèles de poêle sont équipés d'un dispositif d'éclairage du four. En cas de panne, procéder de la manière suivante:

- Débrancher la fiche du courant.
- Dévisser le cache de la lampe en verre.
- Retirer l'ampoule et la remplacer avec une ampoule équivalente (15W 240V 300°C).
- Remettre l'ensemble en place.



Une fois le cache de la lampe dévissé, si nécessaire, éliminer les dépôts extérieurs des fumées de cuisson et bien essuyer avant de le revisser.

Pour un bon éclairage du four, nettoyer régulièrement le cache de la lampe.

### 5.9 DOMMAGES DU FOYER (KOOK 60 4.0 - KOOK 67 4.0 - KOOK 70 4.0)

D'éventuelles ruptures de la fonte ou du matériau réfractaire du foyer sont provoquées par une surchauffe due à un excès de combustible ou d'air de combustion. **Faire immédiatement remplacer les parties endommagées pour éviter tout dommage supplémentaire du poêle.**



*Fig. 66 - Retirer le profil avant*



*Fig. 67 - Liquide débloquant*

- Retirer le plan supérieure en fonte.
- Retirer le profil avant (voir **Fig. 66**).
- Pulvériser du liquide débloquant sur les vis (voir **Fig. 67**).



*Fig. 68 - Retirer les vis*



*Fig. 69 - Retirer le profil*

- Retirer les vis (voir **Fig. 68**).
- Retirer le profil et remplacer les réfractaires endommagés (voir **Fig. 69**).



Utiliser uniquement des pièces de rechange d'origine.

## 5.10 DOMMAGES DU FOYER VALABLE JUSQU'EN 2020 (KOOK 80 - KOOK 87 - KOOK 90 4.0)

D'éventuelles ruptures de la fonte ou du matériau réfractaire du foyer sont provoquées par une surchauffe due à un excès de combustible ou d'air de combustion. **Faire immédiatement remplacer les parties endommagées pour éviter tout dommage supplémentaire du poêle.**

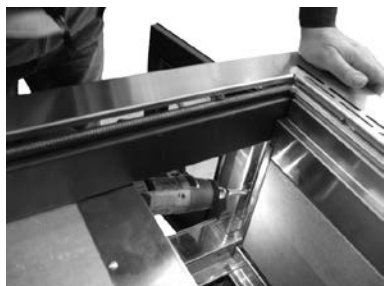

Fig. 70 - Dévisser le profil



Fig. 71 - Retirer le profil



Fig. 72 - Retirer le matériau réfractaire

- Retirer le plan supérieur en fonte/vitrocéramique.
- Dévisser la vis du profil bloquant les matériaux réfractaires (voir **Fig. 70**).
- Retirer le profil en acier (voir **Fig. 71**).
- Retirer le matériau réfractaire cassé et le remplacer (voir **Fig. 72**).



Utiliser uniquement des pièces de rechange d'origine.

## 5.11 DOMMAGES DU FOYER (KOOK 80 - KOOK 87 - KOOK 90 4.0) VALABLE À PARTIR DE 2021

D'éventuelles ruptures de la fonte ou du matériau réfractaire du foyer sont provoquées par une surchauffe due à un excès de combustible ou d'air de combustion. **Faire immédiatement remplacer les parties endommagées pour éviter tout dommage supplémentaire du poêle.**



Fig. 73 - Dévisser le profil



Fig. 74 - Retirer le profil



Fig. 75 - Retirer le matériau réfractaire



**Fig. 76 - Dévisser le profil**



**Fig. 77 - Retirer le profil**

- Retirer le plan supérieur en fonte/vitrocéramique.
- Dévisser la vis du profil bloquant les matériaux réfractaires (voir **Fig. 73**).
- Retirer le profil en acier (voir **Fig. 74**).
- Retirer le matériau réfractaire cassé et le remplacer (voir **Fig. 75**).



*Utiliser uniquement des pièces de rechange d'origine.*

## 5.12 REMPLACEMENT DU PLAN EN INOX

En cas de remplacement procéder de la façon suivante:



**Fig. 78 - Retrait des vis**



**Fig. 79 - Retrait des vis**



**Fig. 80 - Retirer le plan**

- Retirer les parois latérales (voir le chapitre à ce propos).
- Desserrer les 10 vis le long de tout le périmètre du plan sans les retirer complètement (voir **Fig. 78** et **Fig. 79**).
- Retirer le plan en inox (voir **Fig. 80**).

## 5.13 REMPLACEMENT PORTE

En cas de remplacement procéder de la façon suivante:



**Fig. 81 - Dévisser la vis**



**Fig. 82 - Retirer la porte**

- Desserrer les vis de blocage de la porte (voir **Fig. 81**).

- Retirer la porte en la décrochant des axes (voir **Fig. 82**).





## 6 EN CAS D'ANOMALIES

### 6.1 SOLUTION DES PROBLEMES



*En cas de doute sur l'utilisation de poêle, appelez TOUJOURS le personnel technique agréé afin d'éviter des dommages irréparables!*

PROBLÈME	CAUSE	SOLUTION	INTERVENTION
Difficulté d'allumage	Bois trop grand	Utiliser du petit bois bien sec pour l'allumage, avant le bois grand	
	Bois trop humide	Utiliser du bois bien séché.	
	Absence de tirage de la cheminée	Ouvrir les registres au maximum. (Si le problème persiste, contacter un fumiste spécialisé pour vérifier l'efficacité du conduit d'évacuation des fumées).	
	Local dépourvu de renouvellement d'air	Réaliser immédiatement une grille d'aération.	
Formation de condensation	Section du conduit d'évacuation des fumées trop grande	Réduire la section du conduit d'évacuation des fumées avec des tuyaux hermétiquement isolés.	
	Conduit d'évacuation des fumées non isolé	Revêtir le conduit d'évacuation des fumées avec du matériau isolant.	
	Combustion trop lente	Ouvrir les registres d'air de manière à augmenter le feu et la température des fumées sortantes	
Fuites de fumée du foyer	Conduit d'évacuation des fumées non isolé	Revêtir le conduit d'évacuation des fumées avec du matériau isolant.	
	Conditions météo défavorables	Terminal de cheminée non anti-vent : le remplacer	
	Bois trop humide	Utiliser du bois bien séché.	

PROBLÈME	CAUSE	SOLUTION	INTERVENTION
La vitre se salit excessivement	Absence de tirage de la cheminée	Ouvrir les registres au maximum. (Si le problème persiste, contacter un fumiste spécialisé pour vérifier l'efficacité du conduit d'évacuation des fumées).	
	Bois trop humide	Utiliser du bois bien séché.	
	Combustion trop lente	Ouvrir les registres d'air de manière à augmenter le feu et la température des fumées sortantes	
	Combustion de mauvaise qualité	Utiliser le combustible décrit dans	
Surchauffe de la cuisinière	Trop de bois dans le foyer (plaque couleur rouge cerise ou four au-delà de 300 °C)	Fermer tous les registres et ouvrir la porte du four pour permettre un refroidissement plus rapide.	

## 7 DONNÉES TECHNIQUES

### 7.1 SCHEMA ÉLECTRIQUE

Pour les modèles équipés de ventilation, suivre le schéma électrique ci-dessous:

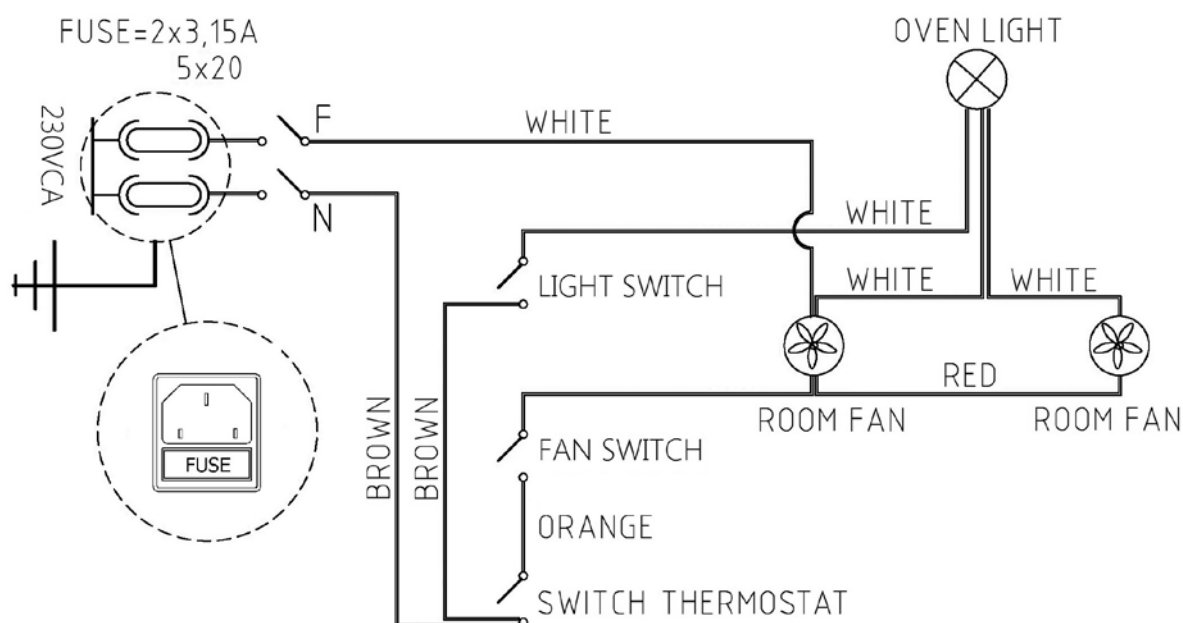

Fig. 83 - Schema électrique

## 8 CARACTÉRISTIQUES

DESCRIPTION	KOOK 60 4.0	KOOK 67 4.0	KOOK 70 4.0
LARGEUR	59,5 cm	69,5 cm	69,5 cm
PROFONDEUR	60 cm	60 cm	60 cm
HAUTEUR	85-90 cm	85-90 cm	85-90 cm
POIDS	116 kg	118 - 148 kg	118 kg
PUISSANCE THERMIQUE NOMINALE (Max)	6,2 kW	6,2 kW	6,2 kW
RENDEMENT (Max)	84,1 %	84,1 %	84,1 %
TEMPÉRATURE DES FUMÉES (Max)	168 °C	168 °C	168 °C
PORTÉE MAXIMALE DES FUMÉES (Max)	7,3 g/s	7,3 g/s	7,3 g/s
ÉMISSIONS CO (13% O <sub>2</sub> ) (Max)	0,097 %	0,097 %	0,097 %
CONTENU moyen en CO (13% O <sub>2</sub> ) (Max)	1209 mg/Nm <sup>3</sup>	1209 mg/Nm <sup>3</sup>	1209 mg/Nm <sup>3</sup>
ÉMISSIONS OGC (13% O <sub>2</sub> ) (Max)	69 mg/Nm <sup>3</sup>	69 mg/Nm <sup>3</sup>	69 mg/Nm <sup>3</sup>
ÉMISSIONS NOX (13% O <sub>2</sub> ) (Max)	78 mg/Nm <sup>3</sup>	78 mg/Nm <sup>3</sup>	78 mg/Nm <sup>3</sup>
CONTENU POUSSIÈRES (13% O <sub>2</sub> )	29,8 mg/Nm <sup>3</sup>	29,8 mg/Nm <sup>3</sup>	29,8 mg/Nm <sup>3</sup>
DÉPRESSION CHEMINÉE (Max)	12 Pa	12 Pa	12 Pa
DIAMÈTRE ÉVACUATION DES FUMÉES	140 mm	140 mm	140 mm
DAMPER OBLIGATOIRE	NO	NO	NO
COMBUSTIBLE	LEGNO	LEGNO	LEGNO
HUMIDITÉ BOIS (Max)	13,3 %	13,3 %	13,3 %
LONGUEUR SOUCHE	33 cm	33 cm	33 cm
POIDS SOUCHE	1,6 kg	1,6 kg	1,6 kg
VOLUME POUVANT ÊTRE CHAUFFÉ 18/20 °C Coeff. 0,045 kW (Max)	149 m <sup>3</sup>	149 m <sup>3</sup>	149 m <sup>3</sup>
VOLUME DU FOYER	23,8 dm <sup>3</sup>	23,8 dm <sup>3</sup>	23,8 dm <sup>3</sup>
BOUCHE DU FOYER	3,8 dm <sup>3</sup>	3,8 dm <sup>3</sup>	3,8 dm <sup>3</sup>
DIMENSIONS DE LA BOUCHE DU FOYER (LxH)	26,1x14,4 cm	26,1x14,4 cm	26,1x14,4 cm
DIMENSIONS DU FOYER (LxPxH)	22,9x40x26 cm	22,9x40x26 cm	22,9x40x26 cm
DIMENSIONS DU FOUR (LxPxH)	37x34x16,5 cm	37x34x16,5 cm	37x34x16,5 cm
CAPACITÉ DU TIROIR À CENDRE	4,7 dm <sup>3</sup>	4,7 dm <sup>3</sup>	4,7 dm <sup>3</sup>
GRILLE FOYER TOURNANT	SI	SI	SI
AIR PRIMAIRE RÉGLABLE	SI	SI	SI
AIR SECONDAIRE RÉGLABLE	SI	SI	SI
VENTILATION	NO	NO	NO
ALIMENTATION	-	-	-
PUISSANCE ABSORBÉE (Max)	-	-	-
PRISE D'AIR EXTÉRIEUR (DERNIÈRE SECTION UTILE) Min	100 cm <sup>2</sup>	100 cm <sup>2</sup>	100 cm <sup>2</sup>
DIAMÈTRE TUBE BRANCHEMENT AIR COMBUSTION EXTÉRIEURE (LONGUEUR MAXIMALE 2 m.)	80 mm	80 mm	80 mm
DISTANCE DE MATÉRIAU COMBUSTIBLE (derrière/côté/en dessous)	45 / 2,5 / 0 mm	45 / 2,5 / 0 mm	45 / 2,5 / 0 mm
DISTANCE DE MATÉRIAU COMBUSTIBLE (plafond/devant)	750 / 1000 mm	750 / 1000 mm	750 / 1000 mm

DESCRIPTION	KOOK 60 4.0V	KOOK 67 4.0V	KOOK 70 4.0V
LARGEUR	59,5 cm	69,5 cm	69,5 cm
PROFONDEUR	60 cm	60 cm	60 cm
HAUTEUR	85-90 cm	85-90 cm	85-90 cm
POIDS	116 kg	118 - 148 kg	118 kg
PUISSANCE THERMIQUE NOMINALE (Max)	6,2 kW	6,2 kW	6,2 kW
RENDEMENT (Max)	84,1 %	84,1 %	84,1 %
TEMPÉRATURE DES FUMÉES (Max)	168 °C	168 °C	168 °C
PORTÉE MAXIMALE DES FUMÉES (Max)	7,3 g/s	7,3 g/s	7,3 g/s
ÉMISSIONS CO (13% O <sub>2</sub> ) (Max)	0,097 %	0,097 %	0,097 %
CONTENU moyen en CO (13% O <sub>2</sub> ) (Max)	1209 mg/Nm <sup>3</sup>	1209 mg/Nm <sup>3</sup>	1209 mg/Nm <sup>3</sup>
ÉMISSIONS OGC (13% O <sub>2</sub> ) (Max)	69 mg/Nm <sup>3</sup>	69 mg/Nm <sup>3</sup>	69 mg/Nm <sup>3</sup>
ÉMISSIONS NOX (13% O <sub>2</sub> ) (Max)	78 mg/Nm <sup>3</sup>	78 mg/Nm <sup>3</sup>	78 mg/Nm <sup>3</sup>
CONTENU POUSSIÈRES (13% O <sub>2</sub> )	29,8 mg/Nm <sup>3</sup>	29,8 mg/Nm <sup>3</sup>	29,8 mg/Nm <sup>3</sup>
DÉPRESSION CHEMINÉE (Max)	12 Pa	12 Pa	12 Pa
DIAMÈTRE ÉVACUATION DES FUMÉES	140 mm	140 mm	140 mm
DAMPER OBLIGATOIRE	NO	NO	NO
COMBUSTIBLE	LEGNO	LEGNO	LEGNO
HUMIDITÉ BOIS (Max)	13,3 %	13,3 %	13,3 %
LONGUEUR SOUCHE	33 cm	33 cm	33 cm
POIDS SOUCHE	1,6 kg	1,6 kg	1,6 kg
VOLUME POUVANT ÊTRE CHAUFFÉ 18/20 °C Coeff. 0,045 kW (Max)	149 m <sup>3</sup>	149 m <sup>3</sup>	149 m <sup>3</sup>
VOLUME DU FOYER	23,8 dm <sup>3</sup>	23,8 dm <sup>3</sup>	23,8 dm <sup>3</sup>
BOUCHE DU FOYER	3,8 dm <sup>3</sup>	3,8 dm <sup>3</sup>	3,8 dm <sup>3</sup>
DIMENSIONS DE LA BOUCHE DU FOYER (LxH)	26,1x14,4 cm	26,1x14,4 cm	26,1x14,4 cm
DIMENSIONS DU FOYER (LxPxH)	22,9x40x26 cm	22,9x40x26 cm	22,9x40x26 cm
DIMENSIONS DU FOUR (LxPxH)	37x34x16,5 cm	37x34x16,5 cm	37x34x16,5 cm
CAPACITÉ DU TIROIR À CENDRE	4,7 dm <sup>3</sup>	4,7 dm <sup>3</sup>	4,7 dm <sup>3</sup>
GRILLE FOYER TOURNANT	SI	SI	SI
AIR PRIMAIRE RÉGLABLE	SI	SI	SI
AIR SECONDAIRE RÉGLABLE	SI	SI	SI
VENTILATION	SI	SI	SI
ALIMENTATION	230V - 50Hz	230V - 50Hz	230V - 50Hz
PUISSANCE ABSORBÉE (Max)	60 W	60 W	60 W
PRISE D'AIR EXTÉRIEUR (DERNIÈRE SECTION UTILE) Min	100 cm <sup>2</sup>	100 cm <sup>2</sup>	100 cm <sup>2</sup>
DIAMÈTRE TUBE BRANCHEMENT AIR COMBUSTION EXTÉRIEURE (LONGUEUR MAXIMALE 2 m.)	80 mm	80 mm	80 mm
DISTANCE DE MATÉRIAU COMBUSTIBLE (derrière/côté/en dessous)	45 / 2,5 / 0 mm	45 / 2,5 / 0 mm	45 / 2,5 / 0 mm
DISTANCE DE MATÉRIAU COMBUSTIBLE (plafond/devant)	750 / 1000 mm	750 / 1000 mm	750 / 1000 mm

DESCRIPTION	KOOK 80	KOOK 87	KOOK 90 4.0
LARGEUR	79,5 cm	89,5 cm	89,5 cm
PROFONDEUR	60 cm	60 cm	60 cm
HAUTEUR	86 cm	86 cm	86 cm
POIDS	126 kg	130 - 160 kg	128 kg
PUISSANCE THERMIQUE NOMINALE (Max)	7,5 kW	7,5 kW	7,5 kW
RENDEMENT (Max)	82,5 %	82,5 %	82,5 %
TEMPÉRATURE DES FUMÉES (Max)	264 °C	264 °C	264 °C
PORTÉE MAXIMALE DES FUMÉES (Max)	6,9 g/s	6,9 g/s	6,9 g/s
ÉMISSIONS CO (13% O <sub>2</sub> ) (Max)	0,07 %	0,07 %	0,07 %
CONTENU moyen en CO (13% O <sub>2</sub> ) (Max)	916 mg/Nm <sup>3</sup>	916 mg/Nm <sup>3</sup>	916 mg/Nm <sup>3</sup>
ÉMISSIONS OGC (13% O <sub>2</sub> ) (Max)	29 mg/Nm <sup>3</sup>	29 mg/Nm <sup>3</sup>	29 mg/Nm <sup>3</sup>
ÉMISSIONS NOX (13% O <sub>2</sub> ) (Max)	95 mg/Nm <sup>3</sup>	95 mg/Nm <sup>3</sup>	95 mg/Nm <sup>3</sup>
CONTENU POUSSIÈRES (13% O <sub>2</sub> )	27 mg/Nm <sup>3</sup>	27 mg/Nm <sup>3</sup>	27 mg/Nm <sup>3</sup>
DÉPRESSION CHEMINÉE (Max)	12 Pa	12 Pa	12 Pa
DIAMÈTRE ÉVACUATION DES FUMÉES	140 mm	140 mm	140 mm
DAMPER OBLIGATOIRE	NO	NO	NO
COMBUSTIBLE	LEGNO	LEGNO	LEGNO
HUMIDITÉ BOIS (Max)	13,3 %	13,3 %	13,3 %
LONGUEUR SOUCHE	33 cm	33 cm	33 cm
POIDS SOUCHE	2,2 kg	2,2 kg	2,2 kg
VOLUME POUVANT ÊTRE CHAUFFÉ 18/20 °C Coeff. 0,045 kW (Max)	180 m <sup>3</sup>	180 m <sup>3</sup>	180 m <sup>3</sup>
VOLUME DU FOYER	19,2 dm <sup>3</sup>	19,2 dm <sup>3</sup>	19,2 dm <sup>3</sup>
BOUCHE DU FOYER	2,9 dm <sup>3</sup>	2,9 dm <sup>3</sup>	2,9 dm <sup>3</sup>
DIMENSIONS DE LA BOUCHE DU FOYER (LxH)	17,2x16,7 cm	17,2x16,7 cm	17,2x16,7 cm
DIMENSIONS DU FOYER (LxPxH)	21,5x41,5x21,5 cm	21,5x41,5x21,5 cm	21,5x41,5x21,5 cm
DIMENSIONS DU FOUR (LxPxH)	33x42x29 cm	33x42x29 cm	33x42x29 cm
CAPACITÉ DU TIROIR À CENDRE	5,6 dm <sup>3</sup>	5,6 dm <sup>3</sup>	5,6 dm <sup>3</sup>
GRILLE FOYER TOURNANT	SI	SI	SI
AIR PRIMAIRE RÉGLABLE	SI	SI	SI
AIR SECONDAIRE RÉGLABLE	SI	SI	SI
VENTILATION	NO	NO	NO
ALIMENTATION	-	-	-
PUISSANCE ABSORBÉE (Max)	-	-	-
PRISE D'AIR EXTÉRIEUR (DERNIÈRE SECTION UTILE) Min	100 cm <sup>2</sup>	100 cm <sup>2</sup>	100 cm <sup>2</sup>
DIAMÈTRE TUBE BRANCHEMENT AIR COMBUSTION EXTÉRIEURE (LONGUEUR MAXIMALE 2 m.)	80 mm	80 mm	80 mm
DISTANCE DE MATÉRIAU COMBUSTIBLE (derrière/côté/en dessous)	40 / 2,5 / 0 mm	40 / 2,5 / 0 mm	40 / 2,5 / 0 mm
DISTANCE DE MATÉRIAU COMBUSTIBLE (plafond/devant)	750 / 1000 mm	750 / 1000 mm	750 / 1000 mm

DESCRIPTION	KOOK 80 V	KOOK 87 V	KOOK 90 4.0V
LARGEUR	79,5 cm	89,5 cm	89,5 cm
PROFONDEUR	60 cm	60 cm	60 cm
HAUTEUR	86 cm	86 cm	86 cm
POIDS	126 kg	130 - 160 kg	128 kg
PUISSANCE THERMIQUE NOMINALE (Max)	7,5 kW	7,5 kW	7,5 kW
RENDEMENT (Max)	84 %	84 %	84 %
TEMPÉRATURE DES FUMÉES (Max)	258 °C	258 °C	258 °C
PORTÉE MAXIMALE DES FUMÉES (Max)	6,1 g/s	6,1 g/s	6,1 g/s
ÉMISSIONS CO (13% O <sub>2</sub> ) (Max)	0,07 %	0,07 %	0,07 %
CONTENU moyen en CO (13% O <sub>2</sub> ) (Max)	856 mg/Nm <sup>3</sup>	856 mg/Nm <sup>3</sup>	856 mg/Nm <sup>3</sup>
ÉMISSIONS OGC (13% O <sub>2</sub> ) (Max)	45 mg/Nm <sup>3</sup>	45 mg/Nm <sup>3</sup>	45 mg/Nm <sup>3</sup>
ÉMISSIONS NOX (13% O <sub>2</sub> ) (Max)	60 mg/Nm <sup>3</sup>	60 mg/Nm <sup>3</sup>	60 mg/Nm <sup>3</sup>
CONTENU POUSSIÈRES (13% O <sub>2</sub> )	26 mg/Nm <sup>3</sup>	26 mg/Nm <sup>3</sup>	26 mg/Nm <sup>3</sup>
DÉPRESSION CHEMINÉE (Max)	12 Pa	12 Pa	12 Pa
DIAMÈTRE ÉVACUATION DES FUMÉES	140 mm	140 mm	140 mm
DAMPER OBLIGATOIRE	NO	NO	NO
COMBUSTIBLE	LEGNO	LEGNO	LEGNO
HUMIDITÉ BOIS (Max)	13,3 %	13,3 %	13,3 %
LONGUEUR SOUCHE	33 cm	33 cm	33 cm
POIDS SOUCHE	2,2 kg	2,2 kg	2,2 kg
VOLUME POUVANT ÊTRE CHAUFFÉ 18/20 °C Coeff. 0,045 kW (Max)	180 m <sup>3</sup>	180 m <sup>3</sup>	180 m <sup>3</sup>
VOLUME DU FOYER	19,2 dm <sup>3</sup>	19,2 dm <sup>3</sup>	19,2 dm <sup>3</sup>
BOUCHE DU FOYER	2,9 dm <sup>3</sup>	2,9 dm <sup>3</sup>	2,9 dm <sup>3</sup>
DIMENSIONS DE LA BOUCHE DU FOYER (LxH)	17,2x16,7 cm	17,2x16,7 cm	17,2x16,7 cm
DIMENSIONS DU FOYER (LxPxH)	21,5x41,5x21,5 cm	21,5x41,5x21,5 cm	21,5x41,5x21,5 cm
DIMENSIONS DU FOUR (LxPxH)	33x42x29 cm	33x42x29 cm	33x42x29 cm
CAPACITÉ DU TIROIR À CENDRE	5,6 dm <sup>3</sup>	5,6 dm <sup>3</sup>	5,6 dm <sup>3</sup>
GRILLE FOYER TOURNANT	SI	SI	SI
AIR PRIMAIRE RÉGLABLE	SI	SI	SI
AIR SECONDAIRE RÉGLABLE	SI	SI	SI
VENTILATION	SI	SI	SI
ALIMENTATION	230V - 50Hz	230V - 50Hz	230V - 50Hz
PUISSANCE ABSORBÉE (Max)	60 W	60 W	60 W
PRISE D'AIR EXTÉRIEUR (DERNIÈRE SECTION UTILE) Min	100 cm <sup>2</sup>	100 cm <sup>2</sup>	100 cm <sup>2</sup>
DIAMÈTRE TUBE BRANCHEMENT AIR COMBUSTION EXTÉRIEURE (LONGUEUR MAXIMALE 2 m.)	80 mm	80 mm	80 mm
DISTANCE DE MATÉRIAU COMBUSTIBLE (derrière/côté/en dessous)	40 / 2,5 / 0 mm	40 / 2,5 / 0 mm	40 / 2,5 / 0 mm
DISTANCE DE MATÉRIAU COMBUSTIBLE (plafond/devant)	750 / 1000 mm	750 / 1000 mm	750 / 1000 mm

DESCRIPTION	SMART 60	SMART 60S	SMART 80	SMART 80S
LARGEUR	59,5 cm	59,5 cm	79,5 cm	79,5 cm
PROFONDEUR	60 cm	60 cm	60 cm	60 cm
HAUTEUR	86 cm	86 cm	86 cm	86 cm
POIDS	123 kg	123 kg	152 kg	152 kg
PUISSANCE THERMIQUE NOMINALE (Max)	6,5 kW	6,5 kW	7,5 kW	7,5 kW
RENDEMENT (Max)	85,1 %	85,1 %	85,5 %	85,5 %
TEMPÉRATURE DES FUMÉES (Max)	185 °C	185 °C	179 °C	179 °C
PORTÉE MAXIMALE DES FUMÉES (Max)	6,3 g/s	6,3 g/s	7,1 g/s	7,1 g/s
ÉMISSIONS CO (13% O <sub>2</sub> ) (Max)	0,085 %	0,085 %	0,094 %	0,094 %
CONTENU moyen en CO (13% O <sub>2</sub> ) (Max)	1062 mg/Nm <sup>3</sup>	1062 mg/Nm <sup>3</sup>	1167 mg/Nm <sup>3</sup>	1167 mg/Nm <sup>3</sup>
ÉMISSIONS OGC (13% O <sub>2</sub> ) (Max)	64 mg/Nm <sup>3</sup>	64 mg/Nm <sup>3</sup>	69 mg/Nm <sup>3</sup>	69 mg/Nm <sup>3</sup>
ÉMISSIONS NOX (13% O <sub>2</sub> ) (Max)	90 mg/Nm <sup>3</sup>	90 mg/Nm <sup>3</sup>	85 mg/Nm <sup>3</sup>	85 mg/Nm <sup>3</sup>
CONTENU POUSSIÈRES (13% O <sub>2</sub> )	21 mg/Nm <sup>3</sup>	21 mg/Nm <sup>3</sup>	20 mg/Nm <sup>3</sup>	20 mg/Nm <sup>3</sup>
DÉPRESSION CHEMINÉE (Max)	12 Pa	12 Pa	12 Pa	12 Pa
DIAMÈTRE ÉVACUATION DES FUMÉES	140 mm	140 mm	140 mm	140 mm
DAMPER OBLIGATOIRE	NO	NO	NO	NO
COMBUSTIBLE	LEGNO	LEGNO	LEGNO	LEGNO
HUMIDITÉ BOIS (Max)	13,3 %	13,3 %	13,3 %	13,3 %
LONGUEUR SOUCHE	30 cm	30 cm	33 cm	33 cm
POIDS SOUCHE	1,8 kg	1,8 kg	2,1 kg	2,1 kg
VOLUME POUVANT ÊTRE CHAUFFÉ 18/20 °C Coeff. 0,045 kW (Max)	156 m <sup>3</sup>	156 m <sup>3</sup>	180 m <sup>3</sup>	180 m <sup>3</sup>
VOLUME DU FOYER	16,6 dm <sup>3</sup>	16,6 dm <sup>3</sup>	19,2 dm <sup>3</sup>	19,2 dm <sup>3</sup>
BOUCHE DU FOYER	2,3 dm <sup>3</sup>	2,3 dm <sup>3</sup>	2,9 dm <sup>3</sup>	2,9 dm <sup>3</sup>
DIMENSIONS DE LA BOUCHE DU FOYER (LxH)	15x15 cm	15x15 cm	17,2x16,7 cm	17,2x16,7 cm
DIMENSIONS DU FOYER (LxPxH)	17,4x41,5x23 cm	17,4x41,5x23 cm	21,5x41,5x21,5 cm	21,5x41,5x21,5 cm
DIMENSIONS DU FOUR (LxPxH)	24x42x29 cm	24x42x29 cm	33x42x29 cm	33x42x29 cm
CAPACITÉ DU TIROIR À CENDRE	4,9 dm <sup>3</sup>	4,9 dm <sup>3</sup>	5,6 dm <sup>3</sup>	5,6 dm <sup>3</sup>
GRILLE FOYER TOURNANT	SI	SI	SI	SI
AIR PRIMAIRE RÉGLABLE	SI	SI	SI	SI
AIR SECONDAIRE RÉGLABLE	SI	SI	SI	SI
VENTILATION	NO	NO	NO	NO
ALIMENTATION	-	-	-	-
PUISSANCE ABSORBÉE (Max)	-	-	-	-
PRISE D'AIR EXTÉRIEUR (DERNIÈRE SECTION UTILE) Min	100 cm <sup>2</sup>	100 cm <sup>2</sup>	100 cm <sup>2</sup>	100 cm <sup>2</sup>
DIAMÈTRE TUBE BRANCHEMENT AIR COMBUSTION EXTÉRIEURE (LONGUEUR MAXIMALE 2 m.)	80 mm	80 mm	80 mm	80 mm
DISTANCE DE MATÉRIAU COMBUSTIBLE (derrière/côté/en dessous)	40 / 20 / 0 mm	40 / 20 / 0 mm	40 / 2,5 / 0 mm	40 / 2,5 / 0 mm
DISTANCE DE MATÉRIAU COMBUSTIBLE (plafond/devant)	750 / 1000 mm	750 / 1000 mm	750 / 1000 mm	750 / 1000 mm

DESCRIPTION	SMART 60V	SMART 60VS	SMART 80V	SMART 80VS
LARGEUR	59,5 cm	59,5 cm	79,5 cm	79,5 cm
PROFONDEUR	60 cm	60 cm	60 cm	60 cm
HAUTEUR	86 cm	86 cm	86 cm	86 cm
POIDS	123 kg	123 kg	152 kg	152 kg
PUISSANCE THERMIQUE NOMINALE (Max)	6,5 kW	6,5 kW	7,5 kW	7,5 kW
RENDEMENT (Max)	85,1 %	85,1 %	85,5 %	85,5 %
TEMPÉRATURE DES FUMÉES (Max)	185 °C	185 °C	179 °C	179 °C
PORTÉE MAXIMALE DES FUMÉES (Max)	6,3 g/s	6,3 g/s	7,1 g/s	7,1 g/s
ÉMISSIONS CO (13% O <sub>2</sub> ) (Max)	0,085 %	0,085 %	0,094 %	0,094 %
CONTENU moyen en CO (13% O <sub>2</sub> ) (Max)	1062 mg/Nm <sup>3</sup>	1062 mg/Nm <sup>3</sup>	1167 mg/Nm <sup>3</sup>	1167 mg/Nm <sup>3</sup>
ÉMISSIONS OGC (13% O <sub>2</sub> ) (Max)	64 mg/Nm <sup>3</sup>	64 mg/Nm <sup>3</sup>	69 mg/Nm <sup>3</sup>	69 mg/Nm <sup>3</sup>
ÉMISSIONS NOX (13% O <sub>2</sub> ) (Max)	90 mg/Nm <sup>3</sup>	90 mg/Nm <sup>3</sup>	85 mg/Nm <sup>3</sup>	85 mg/Nm <sup>3</sup>
CONTENU POUSSIÈRES (13% O <sub>2</sub> )	21 mg/Nm <sup>3</sup>	21 mg/Nm <sup>3</sup>	20 mg/Nm <sup>3</sup>	20 mg/Nm <sup>3</sup>
DÉPRESSION CHEMINÉE (Max)	12 Pa	12 Pa	12 Pa	12 Pa
DIAMÈTRE ÉVACUATION DES FUMÉES	140 mm	140 mm	140 mm	140 mm
DAMPER OBLIGATOIRE	NO	NO	NO	NO
COMBUSTIBLE	LEGNO	LEGNO	LEGNO	LEGNO
HUMIDITÉ BOIS (Max)	13,3 %	13,3 %	13,3 %	13,3 %
LONGUEUR SOUCHE	30 cm	30 cm	33 cm	33 cm
POIDS SOUCHE	1,8 kg	1,8 kg	2,1 kg	2,1 kg
VOLUME POUVANT ÊTRE CHAUFFÉ 18/20 °C Coeff. 0,045 kW (Max)	156 m <sup>3</sup>	156 m <sup>3</sup>	180 m <sup>3</sup>	180 m <sup>3</sup>
VOLUME DU FOYER	16,6 dm <sup>3</sup>	16,6 dm <sup>3</sup>	19,2 dm <sup>3</sup>	19,2 dm <sup>3</sup>
BOUCHE DU FOYER	2,3 dm <sup>3</sup>	2,3 dm <sup>3</sup>	2,9 dm <sup>3</sup>	2,9 dm <sup>3</sup>
DIMENSIONS DE LA BOUCHE DU FOYER (LxH)	15x15 cm	15x15 cm	17,2x16,7 cm	17,2x16,7 cm
DIMENSIONS DU FOYER (LxPxH)	17,4x41,5x23 cm	17,4x41,5x23 cm	21,5x41,5x21,5 cm	21,5x41,5x21,5 cm
DIMENSIONS DU FOUR (LxPxH)	24x42x29 cm	24x42x29 cm	33x42x29 cm	33x42x29 cm
CAPACITÉ DU TIROIR À CENDRE	4,9 dm <sup>3</sup>	4,9 dm <sup>3</sup>	5,6 dm <sup>3</sup>	5,6 dm <sup>3</sup>
GRILLE FOYER TOURNANT	SI	SI	SI	SI
AIR PRIMAIRE RÉGLABLE	SI	SI	SI	SI
AIR SECONDAIRE RÉGLABLE	SI	SI	SI	SI
VENTILATION	SI	SI	SI	SI
ALIMENTATION	230V - 50Hz	230V - 50Hz	230V - 50Hz	230V - 50Hz
PUISSANCE ABSORBÉE (Max)	50 W	50 W	50 W	50 W
PRISE D'AIR EXTÉRIEUR (DERNIÈRE SECTION UTILE) Min	100 cm <sup>2</sup>	100 cm <sup>2</sup>	100 cm <sup>2</sup>	100 cm <sup>2</sup>
DIAMÈTRE TUBE BRANCHEMENT AIR COMBUSTION EXTÉRIEURE (LONGUEUR MAXIMALE 2 m.)	80 mm	80 mm	80 mm	80 mm
DISTANCE DE MATÉRIAU COMBUSTIBLE (derrière/côté/en dessous)	40 / 20 / 0 mm	40 / 20 / 0 mm	40 / 2,5 / 0 mm	40 / 2,5 / 0 mm
DISTANCE DE MATÉRIAU COMBUSTIBLE (plafond/devant)	750 / 1000 mm	750 / 1000 mm	750 / 1000 mm	750 / 1000 mm









890201568

*Rev. 00 - 2021*

**CADEL srl**  
**31025 S. Lucia di Piave - TV**  
**Via Foresto sud, 7 - Italy**  
**Tel. +39.0438.738669**  
**Fax +39.0438.73343**

**[www.cadelsrl.com](http://www.cadelsrl.com)**  
**[www.free-point.it](http://www.free-point.it)**